



Algılanan Evlilik Çatışması, Ebeveynin Akılcı Olmayan İnançları, Kaygıları ve Çocukların Otomatik Düşünceleri, Problem Çözme Becerileri ile Çocukların Kaygı ve Saldırganlıkları Arasındaki İlişkilerin İncelenmesi *

Mehmet Uzun ¹, Raşit Avcı ²

Öz

Bu araştırmada, çocuklarda görülen kaygı ve saldırganlığın ebeveynlerin akılcı olmayan inançları, kaygıları, çocukların algıladığı evlilik çatışması, otomatik düşünceleri ve problem çözme becerileri tarafından yordanıp yordanmadığı incelenmiştir. Çalışma verileri, İzmir’de bir devlet ilkolunda 2016-2017 eğitim-öğretim döneminde 4. sınıfa devam eden 170’i kız 134’ü erkek toplam 304 öğrenci ve bu öğrencilerin 608 kişilik ebeveyn grubu olmak üzere toplam 912 kişiden elde edilmiştir. Çalışma kapsamında çocuklara; “Little Saldırganlık Envanteri”, “Çocuklar için Sürekli Kaygı Envanteri”, “Çocuklarda Otomatik Düşünceler Ölçeği”, “Çocuklar için Problem Çözme Envanteri” ve “Çocukların Evlilik Çatışmasını Algılaması Ölçeği” uygulanırken, ebeveynlere; “Sürekli Kaygı Envanteri” ve “Anne-Babaların Akılcı Olmayan İnançları Ölçeği” uygulanmıştır. Yapılan analizler sonucunda, çocukların otomatik düşünceleri ve problem çözme becerilerinin çocuklardaki saldırganlığı anlamlı derecede yordayarak toplam varyansın %27’sini açıkladığı, çocukların algıladığı evlilik çatışması, problem çözme becerileri ve otomatik düşünceleri ile babaların akılcı olmayan inançlarının ise çocuklardaki kaygıyı anlamlı biçimde yordadığı ve toplam varyansın %55’ini açıkladığı saptanmıştır. Ayrıca araştırma sonucunda annelerin sürekli kaygısı, babaların akılcı olmayan inançları ve algılanan evlilik çatışmasının çocuklardaki saldırgan davranışları anlamlı bir şekilde yordamadığı tespit edilmiştir. Araştırma bulguları Ekolojik Model kapsamında ilgili literatür doğrultusunda tartışılmış ve önerilerde bulunulmuştur.

Anahtar Kelimeler

Saldırganlık
Kaygı
Algılanan evlilik çatışması
Otomatik düşünce
Problem çözme becerisi
Akılcı olmayan inanç

Makale Hakkında

Gönderim Tarihi: 15.10.2019
Kabul Tarihi: 22.04.2021
Elektronik Yayın Tarihi: 24.05.2021

DOI: 10.15390/EB.2021.9091

* Bu makale, Mehmet Uzun tarafından Raşit Avcı danışmanlığında yürütülen, Muğla Sıtkı Koçman Üniversitesi Bilimsel Araştırma Projeleri Koordinasyon Birimi tarafından 17/127 proje numarasıyla desteklenen yüksek lisans tezinden üretilmiştir. Ayrıca çalışma, 25-27 Ekim 2018 tarihlerinde Samsun’da gerçekleştirilen 20. Uluslararası Psikolojik Danışma ve Rehberlik Kongresi’nde sözlü bildiri olarak sunulmuştur.

¹ © Millî Eğitim Bakanlığı, Türkiye, pskmehmetuzun@gmail.com

² © Muğla Sıtkı Koçman Üniversitesi, Eğitim Fakültesi / Eğitim Bilimleri Bölümü, Türkiye, rasitavci@mu.edu.tr

Giriş

Birey, bir taraftan üyesi bulunduğu toplumsal yapıdan etkilenirken diğer taraftan içerisinde bulunduğu toplumu da etkilemektedir. İnsanlar gerek biyolojik gerekse psikolojik yönden var olabilmek için kişiler arası ilişkiler kurma ihtiyacı duymakta ve bu süreçler onların gelişiminde önemli bir rol oynamaktadır. Bu bağlamda bireylerin gelişimi, doğumdan itibaren ebeveynleri aracılığıyla, ilerleyen yıllarda ise okul, arkadaş, evlilik ve iş hayatının gerektirdiği sosyal etkileşimlerle desteklenmektedir (Erok, 2013). Bireyin çevre ile olan ilişkisi onun dünyaya ve kendisine yönelik algılarının oluşmasında önemli bir role sahiptir (Sezer, 2010). Ekolojik Kuram, kişinin içinde bulunduğu çevreyi ve bireyi etkileyen sistemleri kapsamlı bir biçimde açıklamaktadır (Begum, 2007). Kuram; merkezde bireyin konumlandığını, çevresinin iç içe geçen dört farklı sosyo-kültürel katman (mikrosistem, mezosistem, ekzosistem, makrosistem) tarafından kuşatıldığını ve her bir katmanın bireyin gelişiminde doğrudan ya da dolaylı roller üstlendiğini savunmaktadır (Bronfenbrenner, 1994). Sistemler bireyden başlayarak, aile, ev, okul, sosyal çevre, kamusal alanlar, yasal düzenlemeler gibi genişlemekte ve döngüsel biçimde birbiri ile etkileşimde bulunmaktadır (DeVylder, 2012). Bireyin çevreden, çevrenin de bireyden etkilendiği bu döngüsel etkileşimde, kişinin sağlıklı gelişimi sistemler ile kurulan dengeli ve uyumlu ilişkiye bağlıdır (Kağıtçıbaşı, 2014).

Gelişim süreci içerisinde çevreyle etkileşim kurması beklenen çocuklarda görülen problem davranışlar, yaşanan problem alanları açısından incelendiğinde, araştırmacılar tarafından genellikle içselleştirme (kaygı, korku vb.) ve dışsallaştırma (saldırganlık, aşırı hareketlilik vb.) olmak üzere iki kategoride sınıflandırılmaktadır (Gimpel ve Holland, 2003; Özbey, 2009). İçselleştirme sorun alanı olarak kaygı çocuklarda en sık görülen duygusal durum olarak tanımlanmaktadır (Çengel-Kültür, Tiryaki ve Ünal, 2003; Karaceylan-Çakmakçı, 2005). Çocuklardaki görülme sıklığı ise farklı araştırmalarda %8.6 - %17.7 (Leung vd., 2008) ile %1.1-%12 (Tosun ve Zorlu, 2019) gibi değişken aralıklarda ve yüksek düzeylerde tespit edilmiştir. Dışsallaştırma sorun alanlarından olan saldırganlık ise çocukların çevreyle iletişimde özellikle okullarda ciddi bir problem olarak görülmektedir. Konu ile ilgi yapılan çalışmalarda; okullarda çocukların bir yıl içinde %42'sinin fiziksel bir saldırıya karıştıkları (Alikaşifoğlu vd., 2004), ilköğretim 4. ve 5. sınıf öğrencilerinin; duygusal, bedensel, cinsel ve sözel saldırıya uğrama oranlarının %40 olduğu (Kapçı, 2004), ilköğretim öğrencilerinin %39,3'nün fiziksel saldırıya karıştığı ve %6'sının kesici aletler ile akranlarına zarar verdiği (Uz Baş ve Topçu Kabasakal, 2010), saldırganlığın okulların yanında sosyal hayatın genelinde farklı boyutlarda endişe verici seviyelere ulaştığı (Dervent, Arslanoğlu ve Şenel, 2010; Lee, Baillargeon, Vermunt, Wu ve Tremblay, 2007) vurgulanmaktadır. Gerek ulusal gerekse yurt dışı alanyazında üzerinde sıklıkla durulan ve özellikle ciddiyeti vurgulanan sorun alanlarının yaygınlığı incelendiğinde; içselleştirilmiş sorun alanı olarak kaygının, dışsallaştırılmış sorun alanı olarak ise saldırganlığın dikkat çekici boyutlara ulaşması nedeniyle bu çalışma kapsamında bağımlı değişken olarak incelenmesi amaçlanmıştır.

Çocuklarda gözlenen kaygı Ekolojik Model açısından; sosyal, ailesel ve bilişsel faktörleri içeren geniş bir çerçevede değerlendirilmesi gerekmektedir. Nitekim kaygı; bireyin çocukluk döneminden başlayarak ilerleyen dönemler içerisinde karşılaşacağı duygusal sorunların başında gelmektedir (Karaceylan-Çakmakçı, 2005). Çocuğun yaşının ilerlemesine ve etkileşimde bulunduğu çevrelerin artmasına bağlı olarak yaşadığı kaygının; kaynağı, şiddeti ve çeşitleri artmaktadır (Geçtan, 2015). Gelişim sürecindeki bireyin yaşamış olduğu kaygı; eğitsel yaşamını, akademik performansını ve akran ilişkilerini (Tosun ve Zorlu, 2019), ruh sağlığının yanında fiziksel sağlığını da (Battaglia vd., 2017) etkilemektedir. Ayrıca, çocukluk döneminde yaşanan kaygı bu döneme özgü bir durum olarak kalmamakta ergenlik ve yetişkinlik döneminde de etkilerini sürdürmektedir (Kapçı, İdil-Uslu, Sukhodolsky, Atalan-Ergin ve Çokamay, 2012). Bu nedenle araştırma kapsamında ele alınan çocukluk dönemi kaygısının; ailesel, bilişsel ve davranışsal öğeler tarafından yordanmasının, erken dönem uygulanacak müdahale çalışmalarının etkililiğine katkıda bulunması beklenmektedir.

Kaygı ile farklı yönlerden ilişkili olan saldırganlık kavramı ise, dünya genelinde olduğu gibi Türkiye'de de gün geçtikçe artan bir sorun alanı olması nedeniyle araştırmalarda bir değişken olarak incelenmesi gerektiği vurgulanmaktadır (Ercan, Ercan, Akyol-Ardıç ve Uçar, 2016). Ekolojik Model

açısından incelendiğinde saldırgan davranışın hem kişisel hem de kişiler arası unsurlardan etkilendiği ve bireyin etkileşimleri sonucu şekillendiği (Kapçı, 2004), çevresel unsurların yanı sıra ailesel değişkenlerin de rolünün bulunduğu (Avcı ve Güçray, 2010) belirtilmektedir. Araştırmalar çocuklardaki saldırganlığın ebeveynin otoritesine ve gerçekçi olmayan beklentilerine karşı bir tepki olarak ortaya çıkabileceğini (Greydanus, Pratt, Greydanus ve Hoffman, 1992), çocuğun tutum ve davranışlarının ebeveynleri tarafından sürekli olarak duygusal ve fiziksel anlamda baskılanmasının saldırgan eğilimlerin gelişimine neden olabileceğini (Kılıçarslan, 2010) ifade etmektedir. Bunlara ek olarak çocuğun; aile içi çatışmalara, ebeveynin saldırgan davranışlarına şahit olmasının (Tuzcuoğlu ve Tuzcuoğlu, 2005), ebeveyn tarafından eleştirilmesinin, ihmal edilmesinin, sık sık cezaya maruz bırakılmasının veya tam tersi şekilde her isteğine boyun eğilmesinin (Aral, Ayhan, Türkmenler ve Akbıyık, 2004) saldırganca davranışlara yönelmesine neden olacağı vurgulanmıştır. Dikkat edilmesi gereken bir diğer nokta ise saldırganca davranışları uygulayan veya bu davranışlara maruz kalan çocukların hem çocukluk döneminde hem de ileriki yaşlarda bu deneyimlerden olumsuz yönde etkilenmesidir (Lee vd., 2007).

Çocukların saldırganlıkları ve kaygıları ile ilişkili olduğu düşünülen; çocukların problem çözme becerileri ve otomatik düşünceleri, bu çalışma kapsamında incelenen diğer değişkenlerdir. Bireyin karşılaştığı sorunların zorluğuna göre kaygı yaşaması olağan kabul edilmekte (Öztürk ve Uluşahin, 2018) ve bu durumları yoğun bir şekilde yaşamasının sonucunda da kaygı düzeyinin artacağı (Endler ve Kocovski, 2001) belirtilmektedir. Buna karşın sorunları çözme noktasında becerilerine güvenen ve kendini yeterli gören kişiler daha az kaygılanmaktadır (Şahin, Şahin ve Heppner, 1993). Benzer şekilde problem çözme becerilerinde yaşanan eksikliklerin bir diğer yansıması ise saldırganlık şeklindeki davranışlardır. Konu ile ilgili olarak araştırmalarda, problem çözme becerilerinde eksiklik yaşayan çocuk ve ergenlerin, sosyal problemlerde bir başa çıkma yöntemi olarak saldırganlığı kullanmaya başladığı saptanmıştır (D'Zurilla, Chang ve Sanna, 2003; Pakaslahti, 2000). Bu konuda yapılan çalışmalarda 7-12 yaş arası davranış sorunları olan çocukların, sorunlar karşısında esnek çözümlerdense saldırganca çözümlere başvurduğu (Waschbusch, Walsh, Andrade, King ve Carrey, 2007), yapıcı ve sebatkar çözümler üretmek yerine saldırganlığa odaklandığı (Arslan, Hamarta, Arslan ve Saygın, 2010) görülmüştür. Diğer yandan, kişiler arası problem çözme becerisinin sosyal ilişkileri olumlu yönde etkilediği (Dinçer vd., 2019), problem çözme konusunda bir yıl boyunca eğitim alan ilkokul öğrencilerinin ise yılsonunda iletişim becerilerinin arttığı ve saldırganlıklarının düştüğü gözlenmiştir (Frey, Hirschstein ve Guzzo, 2000).

Bireyin bir problemle ya da stres durumuyla başa çıkmasını engelleyen en önemli faktörün olayın kendisinin değil de değerlendiriliş biçimi olduğu düşünüldüğünde, olumsuz otomatik düşünceler bireyin kaygı gibi duygusal problemler yaşamasında önemli bir rol üstlenmektedir (Akbağ, 2000). Bu düşünce yapılarının gelişim süreci içerisinde öğrenilerek geliştiği (Beck, 2014), erken dönemlerden başlayarak ilerleyen dönemlerde de varlığını sürdürdüğü (Sharf, 2000) bilinmektedir. Konu ile ilgili olarak yapılan çalışmalarda da aynı şekilde bilişsel süreçlerin (Alfano, Beidel ve Turner, 2002), olumsuz otomatik düşüncelerin (Atalan-Ergin ve Kapçı, 2017; Calvete ve Connor-Smith, 2005; Demirhan, 2019; Ishikawa, 2015) kaygı ile ilişkili olduğu tespit edilmiştir. Kişinin yaşantısına etkileri göz önünde bulundurularak bu düşünce yapılarının olabildiğince erken dönemlerde fark edilerek müdahale edilmesi önerilmektedir (Atalan-Ergin, 2013). Ekolojik Model çerçevesinde bu çalışmada çocuklardaki kaygı ve saldırganlık davranışlarında otomatik düşüncelerin rolünün anlaşılmasının çocuklar üzerinde gerçekleştirilecek çalışmalara ışık tutacağı düşünülmektedir.

Çocukların sergilemiş oldukları duygusal ve davranışsal sorunlarda etkisi olduğu düşünülen otomatik düşünceler ve problem çözme becerileri gibi bireysel değişkenlerin yanısıra bir takım çevresel değişkenlerin de etkili olduğu düşünülmektedir. Çocuğu etkileyen çevresel değişkenlerin başında ise çocuğun ilk sosyal ortamı olan ve onu çevreleyen aile sistemi gelmektedir (Bronfenbrenner ve Evans, 2000). Aile sistemi içerisinde ebeveynlerin çocukla kurdukları ilişki kadar çift olarak kurdukları evlilik ilişkisi de çocuğun gelişiminde önemli bir etkidir (Hakvoort, Bos, Van Balen ve Hermanns, 2010). Evlilik ilişkisinde yaşanması muhtemel çatışma ise çocukların duygusal ve sosyal gelişimini olumsuz

yönde etkileyerek, davranış sorunları geliştirmelerini ve duygusal güçlükler yaşama risklerini artırmaktadır (Yavuzer, 2011). Bu süreçte çocuğun kaygılanmasının nedeni olarak: anne babasının evlilik ilişkisinin sonlanması, ebeveynlerinin kendine karşı farklı davranmasından ve tartışmalara müdahil olmaktan endişelenmesi gösterilmektedir (Hoşcan, 2010). Evlilik çatışmasının çocuklar üzerindeki yansımalarına yönelik yapılan çalışmalarda yaşanan çatışmaların çocukların duygusal durumları ile ilişkili olduğu (Erden-Çınar, 2015; Hoşcan, 2010), çatışmaya müdahil olmanın çocuklardaki kaygının anlamlı bir yordayıcısı olduğu (O'Brien, Bahadur, Gee, Balto ve Erber, 1995), çatışma yaşayan çiftlerin çocuklarının, çatışma yaşamayan çiftlerin çocuklarına göre daha fazla saldırgan olduğu (Öngider, 2006; Şendil ve Kızıldağ, 2005), çatışma sırasında sergilenen olumsuz duygular ile çocuklardaki kaygı ve saldırganlığın ilişkili olduğu (Shelton ve Harold, 2007), çatışmaya tanık olan çocukların akran ilişkilerinde sorunlar yaşadığı (Du Rocher-Schudlich, Shamir ve Cummings, 2004) gözlenmiştir. Eşler arasındaki çatışmadan çocuk fiziksel olarak doğrudan etkilenmese dahi kaçınılmaz bir şekilde duygusal olarak etkilenmektedir (Kaplan, 2007).

Ebeveynlerle ilgili olarak aile içerisinde, çocukları kaygılandıran bir diğer durumun da ebeveynlerin yaşamış oldukları kaygıların olduğu düşünülmektedir. Genel anlamda çocuğun duygu düzenleme becerileri, bakım veren yetişkinlerin duygu düzenleme süreçlerinden etkilenmektedir (Dickstein ve Leibenluft, 2006). Kaygı açısından değerlendirildiğinde, çocuğun etkileşimde bulunduğu ebeveynlerin kaygılı ruh halinden etkilenmesi beklenmektedir (Geçtan, 2015). Ebeveyn-çocuk etkileşimi ile kaygı üzerine yapılan çalışmalarda kaygılı ebeveynlerin kaygı düzeyi yüksek çocuklara sahip olduğu (Bora, 2019; Muris ve Merckelbach, 1998; Şahin, 2019), kaygı bozukluğu tanısı alan çocukların annelerinin kaygılı bağlanma tarzında tutumlar sergilediği (Özyurt, Öztürk ve Akay, 2017), annenin kaygı puanları ile çocuğun kaygı puanlarının ilişkili olduğu (Alisinanoğlu ve Ulutaş, 2003; Nazlıoğlu, 2019) tespit edilmiştir. Bu durum Ekolojik Kuram açısından da değerlendirildiğinde çocuğun en sıkı etkileşimde bulunduğu mikrosistemi oluşturan, çocuğun yaşantısına doğrudan etki eden aile dinamiklerinin ve ebeveynlerin duygusal özelliklerinin incelenmesi bir kat daha önem kazanmaktadır. Ebeveynler ile ilgili çocuk üzerinde etkisi olduğu düşünülen bir diğer durum ise anne-babaların sahip oldukları akılcı olmayan inançlardır. Anne babalar çocuğun gelişim süreci içinde farklı boyutlarda akılcı olmayan inançlarını bazen bilerek bazen ise farkında olmadan çocuğa yansıtılmaktadır (Bernard, 2006). Bu konuda yapılan çalışmalarda, yetişkin bireylerin yaşadıkları duygusal sorunlar ile sahip oldukları akılcı olmayan inançların (Ağır, 2007), ebeveynlerin, ebeveynliğe dair akılcı olmayan inançları ile çocuklarının davranış sorunlarının (Hamamcı ve Bağcı, 2017) ilişkili olduğu görülmüştür. Ebeveynlerinin akılcı olmayan düşüncelerine maruz kalan çocukların ise, kendilerini suçlama eğilimlerinin artmasına bağlı olarak kaygı ve düşük özsaygı problemleri yaşayabilecekleri belirtilmektedir (Bernard, 2006). Dolayısıyla Ekolojik Model'de mikrosistem içerisinde yer alan ebeveyn etkilerinin anlaşılması açısından ebeveynlerin akılcı olmayan düşüncelerinin önemli bir değişken olduğu düşünülmektedir.

Bu çalışma kapsamında anne ve babaların kaygıları ve çocuk yetiştirmeye dair inançları ile çocukların problem çözme becerilerinin, otomatik düşüncelerinin ve ebeveynlerin evlilik çatışmasına dair algılarının farklı çalışmalar yerine tek modelde ele alınarak incelenmesinin hem ebeveynlere ve alan uygulayıcılarına hem de ilgili alan yazına önemli katkılarda bulunması beklenmektedir. Ayrıca araştırmaya 9-12 yaş arası çocuklar ile birlikte ebeveynlerin dâhil edilmesi, çocuğun yakın çevresinin bir yapı olarak incelenmesi, çocukların erken dönem davranışsal, duygusal ve bilişsel yönlerine yönelik belirleyici bir nitelik taşıması çalışmanın önemini artırmaktadır. Sonuç olarak, çocukların sahip oldukları bilişsel, duygusal ve davranışsal gelişim alanlarında ailesi başta olmak üzere çevresiyle olan etkileşiminin yadsınamaz bir rolü olduğu düşüncesinden hareketle, ilgili alan yazın doğrultusunda belirlenen değişkenlerin yordayıcı ilişkilerinin incelenmesi amacıyla bu araştırmanın problem cümlesi: "Çocukların problem çözme becerileri, otomatik düşünceleri, algıladığı evlilik çatışması ile ebeveynlerin kaygıları ve akılcı olmayan inançları çocuklarda görülen kaygı ve saldırganlığı yordamakta mıdır?" şeklinde tasarlanmıştır. Araştırma sorusunun yanıtı ise aşağıdaki alt problemler ve Şekil 1'de sunulan model doğrultusunda incelenmiştir.

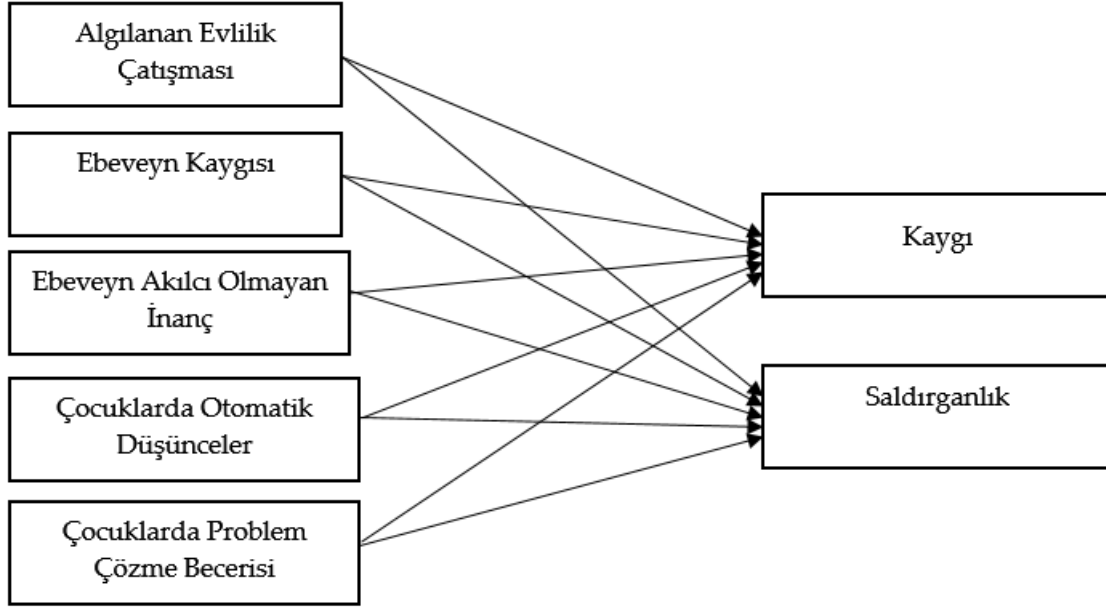

Şekil 1. Ön Görülen Model

Araştırma Soruları

1. Çocukların problem çözme becerileri, otomatik düşünceleri, algıladıkları ebeveyn çatışması ile ebeveylelerinin kaygısı ve akılcı olmayan inançları, çocuklardaki kaygıyı yordamakta mıdır?
2. Çocukların problem çözme becerileri, otomatik düşünceleri, algıladıkları ebeveyn çatışması ile ebeveylelerinin kaygısı ve akılcı olmayan inançları, çocuklardaki saldırganlığı yordamakta mıdır?

Yöntem

Araştırmanın Deseni

Araştırma sorularının irdelenmesi amacıyla mevcut çalışma nicel araştırma modellerinden ilişkisel tarama yönteminde tasarlanmıştır. İlişkisel tarama modeli, iki veya daha çok sayıdaki değişken arasındaki birlikte değişimin varlığını ve derecesini saptamayı hedefleyen araştırma modelidir (Karasar, 2014). Çalışma kapsamında ele alınan; çocuklardaki saldırganlık ve kaygı bağımlı değişken olarak, çocukların otomatik düşünceleri, algıladıkları evlilik çatışması ve problem çözme becerileri ile ebeveynlerinin kaygı ve akılcı olmayan inançları ise bağımsız değişken olarak incelenmiştir.

Katılımcılar

Bu çalışmanın evrenini, 2016-2017 Eğitim Öğretim yılı bahar döneminde İzmir İl merkezindeki devlet okullarında eğitimine devam eden ilkökul dördüncü sınıf öğrencileri oluşturmaktadır. Araştırmanın örneklemi, uygun örnekleme yoluyla seçilmiş bir devlet ilkökuludur. Araştırmaya bu okulda öğrenim gören 304 dördüncü sınıf öğrencisi ile bu öğrencilerin ebeveynleri (304 anne-304 baba) dâhil edilmiştir. Çalışma toplamda 912 kişinin katılımı ile yürütülmüştür. Çalışma grubunda yer alan öğrencilerin %55.9'nu kızlar (n=170), %44.1'ini erkekler (n=134) oluşturmakta ve yaş aralığı 9-12 arasında değişmekle birlikte yaş ortalaması ise 9.51'dir. Öğrencilerin 127'si (%41.8) en küçük çocuk, 49'u (%16.1) ortanca çocuk, 86'sı (%28.3) en büyük çocuk, 42'si (%13.8) ise tek çocuktur.

Ebeveynlerden babaların yaş ortalaması 41.8, annelerin yaş ortalaması 38.2 ve çiftlerin evlilik süresi ortalaması 16.4 olarak hesaplanmıştır. Araştırmaya katılan annelerinin eğitim düzeyi verilerine yönelik oran ve sayılar; ilkökul mezunu %43.10 (n=131), ortaokul mezunu %8.88 (n=27), lise mezunu %27.63 (n=84), ön lisans-lisans mezunu %20.39 (n=62) olarak raporlanmıştır. Babalarının eğitim

düzeyleri incelendiğinde ise dağılım: ilkokul mezunu %29.93 (n=91), ortaokul mezunu %9.54 (n=29), lise mezunu %35.53 (n=108), ön lisans-lisans mezunu %25 (n=76), şeklindedir.

Veri Toplama Araçları

Bu çalışmada bağımsız değişkenler kapsamında ebeveynlere ait değişkenlerin ölçümünde kaygıların değerlendirilmesi için “Sürekli Kaygı Envanteri”, düşünce yapıları için “Anne-Babaların Akılcı Olmayan İnançları Ölçeği” kullanılmıştır. Katılımcı çocukların ise algıladıkları evlilik çatışmasını belirlemek için “Çocukların Evlilik Çatışmasını Algılaması Ölçeği”, otomatik düşünceleri için “Çocuklarda Otomatik Düşünceler Ölçeği”, problem çözme becerileri için “Çocuklar için Problem Çözme Envanteri” uygulanmıştır. Araştırmanın bağımlı değişkeni olan çocukların sürekli kaygılarına ait veriler “Çocuklar için Sürekli Kaygı Envanteri”, saldırganlıklarına ait değerler ise “Little Saldırganlık Envanteri” ile elde edilmiştir. Çalışma kapsamında elde edilen veriler, bu ölçme araçlarının ölçtüğü niteliklerle sınırlıdır.

Kişisel Bilgi Formu

Araştırmada, çalışma grubuna ait sosyo-demografik verilerin toplanması amacıyla araştırmacı tarafından hazırlanmıştır.

Anne-Babaların Akılcı Olmayan İnançları Ölçeği

Anne-Babaların Akılcı Olmayan İnançları Ölçeği, ebeveynlerin çocuk yetiştirmeye ve anne-baba olmaya ilişkin akılcı olamayan inançlarının belirlenmesi amacıyla Kaya ve Hamamcı (2011) tarafından geliştirilmiştir. Ölçek, beklentiler ve mükemmeliyetçilik olmak üzere iki alt boyuttan toplamda 29 maddeden oluşmaktadır. Testin geliştirilmesi sürecinde yapılan analizler alt boyutlara göre incelendiğinde Beklentiler faktörü için; Cronbach Alfa iç tutarlılık katsayısı .89, test tekrar test güvenilirlik katsayısı .84, sahip olduğu özdeğer 6.06 ve açıkladığı varyans oranı %20.9 olarak tespit edilmiştir. Aynı şekilde Mükemmeliyetçilik faktörünün sahip olduğu değerler ise; Cronbach Alfa iç tutarlılık katsayısı .86, test-tekrar test güvenilirlik katsayısı .80, özdeğer puanı 5.01 ve açıklanan varyans %17.4 olarak belirlenmiştir (Kaya ve Hamamcı, 2011). Bu çalışma kapsamında hesaplanan iç tutarlılık katsayısı ebeveynlere göre ayrıldığında; baba formu .91, anne formu .90 olarak elde edilmiştir.

Durumluk ve Sürekli Kaygı Envanteri

Kaygının anlık halinin kastedildiği “durumluk” ve genel halinin ifade edildiği “süreklilik” boyutu olmak üzere iki faktörlü bir yapıya sahip olan envanter yetişkinlerin kaygı düzeylerinin belirlenmesi için Spielberger, Gorsuch ve Lushene tarafından geliştirilmiştir (Demir, 2005). Bu çalışmada sadece sürekli kaygı boyutu kullanılmıştır. Ölçme aracı Öner ve Le Compte (1985) tarafından Türkçe’ye çevrilmiş ve farklı üç teknikte güvenilirlik analizleri yapılmıştır. Bu analizler sonucunda; madde toplam puan güvenilirlik katsayısı .72 ile .34, homojenlik ve iç tutarlık katsayısı .87 ile .83 ve test tekrar test katsayısı .86 ile .71 arasında değerler üretmiştir (Öner ve Le Compte, 1985). Bu çalışmaya katılan ebeveynlerden elde edilen veriler üzerinde yapılan analizler sonucunda ise Cronbach alfa iç tutarlılık katsayısı babalar için .80, anneler için .79 olarak tespit hesaplanmıştır.

Çocuklar için Durumluk ve Sürekli Kaygı Envanteri

Çocukların sahip oldukları kaygı düzeyini içinde bulunulan duruma ve genellikle sahip olunan ruh haline göre iki farklı boyutta inceleyen ölçeğin orijinal hali Sipieller tarafından geliştirilmiş olup Türkçe’ye Özusta (1993) tarafından uyarlanmıştır. Çalışma kapsamında çocukların belirli bir durum karşısında sergiledikleri anlık kaygı durumu yerine genel duygusal durumlarında yaşanan kaygının belirlenmesi için ölçeğin sadece sürekli kaygı alt boyutu kullanılmıştır. 9-12 yaş arası çocuklarla yürütülen uyarlama çalışması kapsamında ölçeğin sürekli kaygı faktörü için test tekrar test güvenilirlik katsayısı .65, iç tutarlık katsayısı .81 olarak hesaplanmıştır (Özusta, 1993). Çalışma kapsamında hesaplanan iç tutarlık katsayısı ise .90 olarak elde edilmiştir.

Çocuklarda Otomatik Düşünceler Ölçeği

Çocukların sahip olduğu olumsuz otomatik düşüncelerin değerlendirilmesi amacıyla Schniering ve Rapee (2002), tarafından geliştirilen ölçek; kişisel başarısızlık, düşmanlık, sosyal ve fiziksel tehdit olmak üzere dört alt boyuttan oluşan 40 maddelik bir ölçme aracıdır. Ölçeğin Türkçeye uyarlanması Çeçen-Eroğul (2013) tarafından gerçekleştirilmiştir. Uyarlama çalışması kapsamında yapılan analizler sonucunda doğrulayıcı faktör analizi (DFA) bulguları dört faktörlü modelin Türk örnekleme için kabul edilebilir uyum değerleri ürettiğini göstermektedir ($\chi^2 = 6180.028$; $df = 86$; CFI = .852., TLI= .84, RMSEA= 0.063). Cronbach alfa katsayısı toplam ölçek için .93, iki ay aralı test tekrar test korelasyon katsayısı .81 olarak hesaplanmıştır (Çeçen-Eroğul, 2013). Bu araştırma kapsamında ise Cronbach alfa iç tutarlılık katsayısı ise .94 olarak belirlenmiştir.

Çocukların Evlilik Çatışmasını Algılaması Ölçeği

Yaş aralığı 9-12 olan çocukların ebeveynlerinin evliliklerine dair algıladıkları çatışmayı farklı boyutlarıyla değerlendirmeyi amaçlayan ölçme aracı Grych, Seid ve Fincham (1992) tarafından geliştirilmiştir. Toplamda 35 madde ve üç alt boyuttan (tehdit, kendini suçlama, çatışma özellikleri) oluşmaktadır. Ölçek Ulu ve Fışiloğlu (2004) tarafından Türkçe'ye çevrilerek, geçerlilik-güvenirlilik analizleri yapılmıştır. Uyarlama çalışmaları sonucunda, çatışma özellikleri, tehdit ve kendini suçlama boyutları için sırasıyla iç tutarlılık katsayısı; .84, .78 ve .77 olarak hesaplanırken test tekrar test güvenirlilik katsayısı; .88, .77 ve .77 şeklinde ölçülmüştür (Ulu ve Fışiloğlu, 2004). Mevcut çalışma kapsamında ise ölçeğin toplam Cronbach alfa iç tutarlılık katsayısı .88 olarak bulunmuştur.

Little Saldırganlık Envanteri

Little, Henrich, Jones ve Hawley (2003) tarafından saldırganlığın işlevlerinin ve türlerinin aynı anda ölçülebilmesi için geliştirilmiştir. Ölçme aracı her biri altı madde olan altı faktörden oluşmaktadır. Bu faktörler: amaçlı-ilişkisel, saf-ilişkisel, tepkisel-ilişkisel, açık-amaçlı, açık-tepkisel ve saf-açık saldırganlık olarak adlandırılmıştır. Little vd., (2003) yaptıkları Doğrulayıcı Faktör Analizi (DFA) sonucunda [$\chi^2(129, n=1,723) = 932.0, p < .01$; RMSEA= .061; TLI= .95] iyi uyum değerlerine ulaşmışlardır. Avcı (2016) tarafından Türkçeye uyarlanan envanterin alt boyutlara göre iç tutarlılık katsayılarının .79 ile .89 arasında değerler ürettiği ve özgün formu ile yapılan yapı geçerliğinin anlamlı düzeyde olduğu ($p < .01$) tespit edilmiştir. Bu çalışma kapsamında ise iç tutarlılık katsayısının .93 olduğu görülmüştür.

Çocuklar için Problem Çözme Envanteri

Ölçme aracı Serin, Bulut-Serin ve Saygılı (2010) tarafından ilköğretim öğrencilerinin karşılaştıkları sorunları çözme hususunda kişisel algılarının belirlenmesi amacıyla geliştirilmiş olup 24 madde ve üç boyuttan (kaçınma, öz denetim, problem çözme becerisine güven) oluşmaktadır. Gerçekleştirilen analiz sonuçları kaçınma, öz denetim, problem çözme becerisine güven şeklinde alt faktörlere göre sıralandığında Cronbach alfa iç tutarlılık katsayıları; .66, .78 ve .85 iken faktör analizi sonucunda elde edilen açıklanan varyans oranları ise; %9,49, %12,99 ve %19,77 şeklindedir. Ayrıca DFA sonuçları da üç faktörlü yapıyı doğrulamıştır $\chi^2=621.05, df=249, \chi^2/df=2.49, RMSEA=.051, NNFI=.87, CFI=.90, GFI=.92$ ve $AGFI=.90$ (Serin vd., 2010). Bu çalışmada yapılan analizlerde ise Cronbach alfa katsayısı .81 olarak hesaplanmıştır.

İşlem

Çalışma kapsamında öncelikle Muğla Sıtkı Koçman Üniversitesi Bilimsel Araştırmalar ve Etik Kurulu'ndan (Protokol No: 6, Karar No: 6) gerekli onay alınmıştır. Sonrasında ise katılımcılara ulaşmak ve ölçekleri uygulanmak için Milli Eğitim Müdürlüğü'nden gerekli araştırma uygulama izni alınmıştır. Uygulama aşamasının ilk basamağında velilerin katılımının gönüllülüğünün sağlanması ve bilgilendirilmesi amacıyla "Bilgilendirilmiş Onam Formu" ile öğrencilerin reşit olmamasından dolayı etik ve yasal bir gereklilik olan "Veli İzin Formu" öğretmenler aracılığıyla kapalı zarflar içinde velilere iletilerek gerekli izin ve onam alınmıştır. Ebeveyn izni alınan ve çalışmaya katılmaya gönüllü olan öğrencilere sınıf ortamında okul psikolojik danışmanı tarafından ölçekler uygulanarak veriler

toplanmıştır. Bu aşamada öncelikle öğrencilere veri toplama sürecinin nasıl işleyeceği örneklendirilerek ifade edilmiştir. Daha sonra öğrencilerin soruları cevaplandırılmış ve katılmak istemeyen veya velisi tarafından gerekli dönüt sağlanamayanlara okuma etkinliği verilerek süreç içerisinde olumsuz etkilenmeleri önlenmeye çalışılmıştır.

Uygulama her gün bir ölçek olacak şekilde farklı günlerde ve bir hafta içinde uygulanmıştır. Ölçekler özellikle katılımcıların küçük yaş grubu olması ve dikkatlerinin dağılabileceği düşünülerek katılımcı etkisinin bir tehdit oluşturmaması için farklı günlerde, uygunlaşma ve zaman tehditlerinin en aza indirilmesi amacıyla ise bir hafta içerisinde uzun döneme yayılmadan yapılmıştır. Uygulama sürecinde uygulayıcı etkisi ve sosyal beğenirlik gibi faktörlerin azaltılması amacıyla ise ölçekler ilk ders ve son ders dışındaki ders saatlerinde, sınıf öğretmenlerinin destekleriyle birinci araştırmacı tarafından uygulanmıştır. Katılımcılara araştırmanın amacı yönlendirmede bulunmadan ifade edilmiş, kişisel bilgi alınmayacağı ve verilerin gizli kalacağı özellikle hatırlatılmıştır. Ebeveynlere ait verilerin toplanması için "Sürekli Kaygı Envanteri", "Anne-Babaların Akılcı Olmayan İnançları Ölçeği" ve "Kişisel Bilgi Formu" bir test bataryası halinde anne ve baba formları ayrı olacak şekilde iki kapalı zarf içinde öğrenciler vasıtasıyla evlere gönderilmiş ve ertesi gün kapalı halde toplanmıştır. Son aşamada ise öğrencilerin kendilerine ait veriler ile ebeveynlerine ait veriler eşleştirilmiştir.

Verilerin Analizi

Verilerin bilgisayar ortamına aktarım sürecine geçilmeden önce değerlendirme için uygun olmayan (test bataryasında eksiklikler olan, tek ebeveyn katılan, sistematik biçimde yanıtlanan, zarfı açık ulaşan) formlar devre dışı bırakılarak çalışmaya devam edilmiştir. Verilerin analiz programına aktarımı sonrası veri kontrolü yapılmış ve kayıp veriye rastlanmamış, ters maddelere ait puanlar düzenlenerek ölçeklerin toplam ve alt boyut puanlarına ulaşılmıştır. İlerleyen aşamada verilerin yapısal eşitlik modellemesi için gerekli varsayımları karşılayıp karşılamadığı incelenmiştir. Analizler kapsamında uç değer gösteren veriler Z değeri ile incelenmiş ve değerlerin -3 ile +3 aralığında olduğu tespit edilmiştir. Ayrıca verilerin Mahalanobis uzaklık katsayısı hesaplanmış ve çok değişkenli uç değerlerin olmadığı görülmüştür. Daha sonra tek değişkenli normallik değerlerini incelemek amacıyla değişkenlerin çarpıklık (Skewnes) ve basıklık (Kurtosis) katsayıları incelenmiş ve dağılımın önerilen +2 ve -2 değerleri arasında kabul edilebilir düzeyde olduğu tespit edilmiştir (Byrne, 2010; George ve Mallery, 2010). İlerleyen süreçte araştırmanın ilk problem cümlesine uygun olarak Pearson Momentler Çarpım Korelasyonu uygulanmıştır. Analiz sonucunda araştırma değişkenlerinin hiçbirisi arasındaki ilişki .80 ve üstünde değerler üretmediği için çoklu bağlantı sorunu olmadığına karar verilmiştir (Çokluk, Şekercioğlu ve Büyüköztürk, 2010).

Gerekli normallik ve korelasyon analizlerinin ardından ön koşulların karşılandığı tespit edilerek model uyum ve yol analizlerine geçilmiştir. Model kestirim yöntemi olarak En Çok Olabilirlik Metodu (Maximum Likelihood) kullanılmıştır. Araştırma sorularının irdelenmesi için ilk olarak örtük değişkenler ile oluşturulan ön görülen yapısal eşitlik modelin doğrulanmadığı gözlenmiş ve veriler ölçek toplam puanları ile gözlenen değişkenler şeklinde tekrar organize edilmiştir. Bu süreçte ebeveynlerden toplanan akılcı olmayan inanç ve kaygı değişkenlerine ait verilerin anlamlı değere sahip olmaması üzerine bu veriler çift olarak birlikte değerlendirmek yerine anne- baba olarak ayrılmıştır. Ebeveyn verilerinin ayrılma işlemi sonrasında iyi uyum değerine sahip olmayan annelerin akılcı olmayan inanç ve babaların kaygı değişkenleri model dışı bırakılmış ve güncellenen modelin kabul edilebilir uyum değerleri ürettiği tespit edilmiştir. Model kapsamı dışında tutulan verilere ait değerler bulgular bölümünde sunulmuştur.

Bulgular

Çalışma kapsamında ilk olarak belirlenen değişkenlere uygun olarak katılımcılara uygulanan ölçek puanları arasındaki ilişkiler Pearson Momentler Çarpım Korelasyon katsayısı ile incelenmiştir. Elde edilen veriler ise Tablo 1’de sunulmaktadır.

Tablo 1. Ölçek Toplam Puanlarına İlişkin Betimsel ve Korelasyonel Değerler

Değişkenler	\bar{x}	Ss	1	2	3	4	5	6	7
1-Saldırganlık	44.58	13.02	1						
2-Kaygı	34.9	8.86	.19**	1					
3-Problem Çözme	93.37	13.81	-.43**	-.32**	1				
4-Otomatik Düşünce	29.57	25.05	.39**	.67**	-.26**	1			
5-Algılanan Evlilik Çatışması	16.13	9.72	.26**	.56**	-.32**	.49**	1		
6-Ebeveyn Kaygı	39.6	6.35	.01	.19**	.02	.10	.15**	1	
7-Ebeveyn Akılcı Olmayan İnançları	84.08	16,65	-.04	.12**	.03	-.01	.05	.33**	1

**p < .01

Tablo 1’de görüldüğü üzere çocukların algıladığı evlilik çatışması, sahip oldukları otomatik düşünceler, problem çözme becerileri ile kaygı ve saldırganlık puanları karşılıklı olarak anlamlı biçimde ilişkilidir. Benzer şekilde ebeveynlere ait değişkenler olan akılcı olmayan inanç ile kaygı da birbiri ile anlamlı düzeyde ilişkilidir. Buna karşın çocukların; saldırganlık, problem çözme ve otomatik düşünce değerlerinin ebeveynlerin kaygı ve akılcı olmayan inançları ile anlamlı bir ilişki göstermediği tespit edilmiştir. Aynı şekilde çocukların algıladığı evlilik çatışması ile ebeveynlerin akılcı olmayan inançlarının da anlamlı derecede ilişkili olmadığı görülmüştür.

Yapısal Eşitlik Modeline İlişkin Bulgular:

Araştırma kapsamında ilk olarak Şekil 1’de yer alan kuramsal model test edilmiştir. Bu modelde ebeveynlerden elde edilen verilerin modele anne-baba olarak ayrılmadan birlikte dahil edildiği görülmektedir. Bu şekilde oluşturulan modelde yol katsayıları incelendiğinde, ebeveynlerin kaygısı ile çocukların saldırganlık ($\beta=.01$, $p>.05$) ve kaygıları ($\beta=.02$, $p>.05$) arasındaki değerlerin anlamlı düzeyde olmadığı gözlenmiş ve ebeveynlere ait değerlerin anne-baba şeklinde ayrılarak model kapsamında incelenmesi kararlaştırılmıştır. Ebeveynlerin kaygı ve akılcı olmayan inançlarının; anne kaygı, baba kaygı, anne akılcı olmayan inanç ve baba akılcı olmayan inanç şeklinde ayrılması sonucunda yol katsayıları tekrar değerlendirildiğinde ise babaların kaygısı ile çocukların kaygı ($\beta=.03$, $p>.05$) ve saldırganlık ($\beta=.01$, $p>.05$) değişkenleri arasındaki değerlerin anlamlı düzeyde olmadığı görülmüş ve babaların sürekli kaygısı modelden çıkarılmıştır. Benzer şekilde annelerin akılcı olmayan inançları ile çocukların kaygısı ($\beta=-.04$, $p>.05$) ve çocuklardaki saldırganlık ($\beta=-.03$, $p>.05$) arasındaki yol katsayılarının anlamlı bir düzeyde olmaması üzerine annelerin akılcı olmayan inançlarının model dışı bırakılmıştır. Ayrıca, babaların akılcı olmayan inançları ($\beta=-.02$, $p>.05$), annelerin sürekli kaygısı ($\beta=-.02$, $p>.05$) ve çocukların algıladığı evlilik çatışması ($\beta=.01$, $p>.05$) ile saldırganlık arasındaki yol katsayılarının anlamlı olmaması nedeniyle modelden çıkarılmıştır. Anlamlı değerlere sahip olmayan yolların modelden çıkarılması sonrası gözlenen değişkenler ile nihai hali oluşan modelin (Şekil 2) ise iyi uyum değerleri ürettiği tespit edilmiştir. Modele ait uyum belirteçleri ve uyum iyilik değerleri Tablo 2’de verilmektedir.

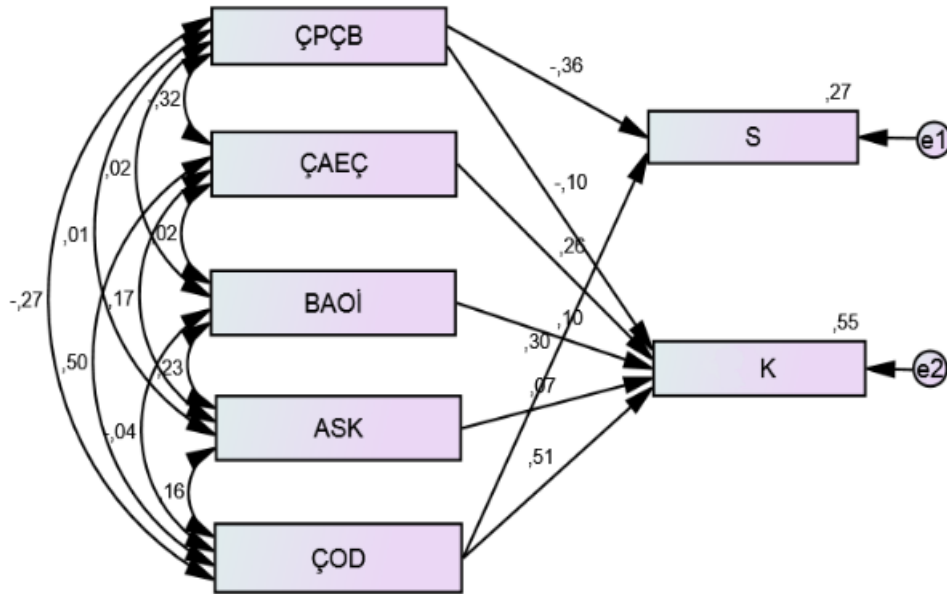

Not: S: Saldırganlık, K: Kaygı, ASK: Anne Sürekli Kaygı, BAOİ: Baba Akılcı Olmayan İnanç, ÇAEÇ: Çocukların Algıladığı Evlilik Çatışması, ÇOD: Çocuklarda Otomatik Düşünceler, ÇPÇB: Çocukların Problem Çözme Becerileri

Şekil 2. Yapısal Modele İlişkin Yol Katsayıları

Şekil 2’de yol katsayıları verilen modelin uyum belirteçleri ve uyum iyilik değerlerine ait elde edilen değerler Tablo 2’de sunulmaktadır.

Tablo 2. Yapısal Modelin Uyum Belirteçleri ve Uyum İyilik Değerleri

Uyum Belirteçleri	Uyum Değerleri	Uyum İyilik Değerleri (Kabul Edilebilir Uyum)
χ^2 :12,865; sd:4; p:0,012		
χ^2 /sd	3,216	≤ 3 (4-5)
GFI	0,98	$\geq 0,90$ (0,89-0,85)
AGFI	0,92	$\geq 0,90$ (0,89-0,85)
IFI	0,98	$\geq 0,95$ (0,94-0,90)
TLI (NNFI)	0,90	$\geq 0,95$ (0,94-0,90)
CFI	0,98	$\geq 0,97$ (0,95)
RMSEA	0,08	$\leq 0,05$ (0,06-0,08)
SRMR	0,02	$\leq 0,05$ (0,06-0,08)

Tablo 2’de görüldüğü üzere uyum belirteçlerinin değerlendirilmesinde öncelikle en yaygın kullanılan uyum indeksi olan; ki-kare (χ^2), uyum iyiliği testi ve p değeri irdelenmiş ve modelin anlamlı olduğu bulunmuştur. Fakat ki-kare değeri modelin çalışma grubunun büyüklüğüne çok duyarlı olduğu için model ile veri arasındaki uyumun değerlendirilmesinde bu değer tek başına yeterli olmamaktadır. Bu sebeple diğer uyum indeksleri de incelenmiştir. Ölçüm modeli için elde edilen bu uyum indeks değerleri değerlendirildiğinde, sonuçların iyi uyum ve kabul edilebilir uyum düzeylerinde olduğu görülmektedir. Şöyle ki; χ^2 /sd değeri 3’ün altında, RMSEA değeri .08 ve SRMR değeri .05’in altında, GFI ve AGFI değerleri .90’ın üstünde, IFI, TLI ve CFI değerleri ise .90’ın üstündedir. Test edilen modele ait hesaplanan yol katsayıları, uyum değerleri ve anlamlılık düzeyleri ise araştırmanın alt problemlerine göre gruplandırılarak Tablo 3’te sunulmaktadır.

Tablo 3. Yapısal Modele Ait Yol Katsayıları ve Anlamlılık Düzeyleri

			Regresyon Katsayısı	Std. Regresyon Katsayısı	Std. Hata	t	p	R ²
S	<---	ÇPÇB	-.34	-.36	0,048	-6,982	***	0,27
S	<---	ÇOD	.15	.30	0,026	5,832	***	
K	<---	ÇPÇB	-.07	-.10	0,027	-2,502	0,012*	0,55
K	<---	ÇAEC	.24	.26	0,042	5,701	***	
K	<---	BAOİ	.05	.10	0,019	2,518	0,012*	
K	<---	ASK	.09	.07	0,051	1,692	0,091	
K	<---	ÇOD	.18	.51	0,016	11,175	***	

*:p<.05 ***:p<.01

Not: S: Saldırganlık, K: Kaygı, ASK: Anne Sürekli Kaygı, BAOİ: Baba Akılcı Olmayan İnanç, ÇAEC: Çocukların Algıladığı Evlilik Çatışması, ÇOD: Çocuklarda Otomatik Düşünceler, ÇPÇB: Çocukların Problem Çözme Becerileri

1. Çocukların problem çözme becerileri, otomatik düşünceleri, algıladıkları ebeveyn çatışması ile ebeveylelerinin kaygısı ve akılcı olmayan inançları çocuklardaki kaygıyı yordamakta mıdır?

Araştırmanın ilk alt amacı kapsamında yapısal eşitlik modeli incelendiğinde, çocukların sürekli kaygıları ile annelerin sürekli kaygı değerleri [K<---ASK, ($\beta = .07$ p>.05)] arasındaki yol katsayısı dışındaki yollar anlamlı değerlere sahiptir. Modele en fazla katkıda bulunan yollar ise standart regresyon katsayıları ile belirlenmiştir. Bu katsayılar incelendiğinde modele en yüksek katkıyı sunan değişkenlerin sırayla; çocukların sürekli kaygıları ile otomatik düşünceleri [K<---ÇOD ($\beta = .51$; p<.05)], çocukların sürekli kaygıları ile algıladıkları evlilik çatışması [K<---ÇAEC ($\beta = .26$; p<.05)], çocukların sürekli kaygıları ile problem çözme becerileri [K<---ÇPÇB ($\beta = -.10$; p<.05)] ve çocukların sürekli kaygıları ile babalarının akılcı olmayan inançları [K<---BAOİ ($\beta = .10$; p<.05)] arasında olduğu bulunmuştur. Çocuklardaki kaygı değişkenindeki toplam değişimin %55'inin çocukların otomatik düşünceleri, çocukların algıladığı evlilik çatışması, çocukların problem çözme becerileri ve babaların akılcı olmayan inançları tarafından açıklandığı tespit edilmiştir.

2. Çocukların problem çözme becerileri, otomatik düşünceleri, algıladıkları ebeveyn çatışması ile ebeveylelerinin kaygısı ve akılcı olmayan inançları, çocuklardaki saldırganlığı yordamakta mıdır?

Araştırmanın ikinci alt amacı kapsamında, yapısal eşitlik modelinde saldırganlığı yordayan değişkenler incelendiğinde; çocukların problem çözme becerileri, çocuklardaki saldırganlığı anlamlı bir şekilde negatif yönde yordarken [S<---ÇPÇB ($\beta = -.36$, p<.01)], çocukların otomatik düşüncelerinin, sergilenen saldırganlığı anlamlı biçimde pozitif yönde yordadığı tespit edilmiştir [S<---ÇOD ($\beta = .30$, p<.01)]. Çocuklardaki saldırganlık değişkeni üzerindeki toplam varyansın %27'sinin çocukların otomatik düşünceleri ve problem çözme becerileri tarafından açıklandığı tespit edilmiştir.

Tartışma ve Sonuç

Ekolojik Model'e dayalı olarak çocuklardaki kaygı ve saldırganlığın araştırıldığı bu çalışma sonucunda; çocuklardaki kaygının araştırma dâhilindeki bütün değişkenlerle, saldırganlığın ise ebeveynlere ait değişkenler haricindeki diğer değişkenlerle anlamlı düzeyde ilişkili olduğu görülmüştür. Yordayıcı roller açısından incelendiğinde ise; çocuklardaki saldırganlığı, otomatik düşünceler ve problem çözme becerileri yordarken, kaygıyı; çocukların algıladığı evlilik çatışması, otomatik düşünceler, problem çözme becerileri ve babalarının akılcı olmayan inançlarının birlikte yordadığı tespit edilmiştir.

1. Alt Probleme Ait Bulguların Yorumlanması

Araştırmanın ilk alt amacı açısından değerlendirildiğinde, çocuklardaki kaygıyı; çocukların problem çözme becerileri, otomatik düşünceleri, algıladığı evlilik çatışması ve babalarının akılcı olmayan inançlarının birlikte yordadığı fakat ebeveynlerin kaygısı ile annelerin akılcı olmayan inançlarının anlamlı bir yordayıcı rolünün olmadığı görülmüştür. Bu bulgular sırasıyla ele alındığında, problem çözme konusunda yetersizlik yaşayan çocukların kaygı yaşama riskinin artacağı görülmektedir. Bu bulguya benzer biçimde farklı katılımcı grupları ile yürütülen birçok çalışmada da karşılaştıkları problemlerin çözümü konusunda sorun yaşayan bireylerin daha yüksek düzeyde kaygı yaşama riski taşıdıkları belirtilmiştir (Ağır, 2007; Bingham, 2004; Karataş, 2011; Kaya, Bozaslan ve Genç, 2012). Ayrıca problem çözme becerisinde yetersizlik yaşayan ergenlerin, yeterli problem çözme becerisine sahip olanlara göre daha kaygılı olmalarının yanında sosyal etkileşimlerinin de daha düşük olduğu ve daha fazla duygusal sorun yaşadıkları tespit edilmiştir (Danışık ve Baker, 2005). Bu bağlamda kişinin doyum aldığı bir hayat sürmesinin karşılaştığı sorunları çözebilme becerisine bağlı olduğu ve kendisinden farklı alanlarda karşılaşacağı sorunları çözmesi beklendiği bilinmektedir (Saraçalıoğlu, Serin ve Bozkurt, 2001). Bu durumda etkili problem çözme becerisine sahip olan çocukların, sorunlar karşısında etrafındaki kişilerin kendileri adına sorunu çözmelerini beklemeyeceği (Eroğlu, 2001), alternatif çözüm önerileri üretebileceği ve duruma daha kolay uyum sağlayarak kendisini olumsuz yönde etkileyecek kaygı gibi duygusal sorunları daha az yaşayacağı söylenebilir.

Çalışma kapsamında çocukların yaşamış oldukları kaygı ile ilgili olduğu düşünülerek modele dâhil edilen bireysel değişkenlerden bir diğeri ise, çocukların sahip oldukları otomatik düşünceleridir. Araştırma sonucunda elde edilen bulgular, çocukların sahip olduğu bu tür düşüncelerin yaşamış oldukları kaygının güçlü bir yordayıcısı olduğunu göstermektedir. Benzer yönde yapılan çalışmalar sonucunda olumsuz otomatik düşünceler ile kaygının pozitif yönde anlamlı düzeyde ilişkili olduğu (Atalan-Ergin, 2013; Calvete ve Connor-Smith, 2005; Leahy, 2010), klinik anlamda kaygı tanısı bulunan çocukların aynı zamanda yüksek düzeyde otomatik düşüncelere sahip olduğu (Schniering ve Rapee, 2002) gözlenmiştir. İlgili alan yazın bulguları bu çalışma sonucunu desteklemekle birlikte düşünce yapısının duygular üzerindeki önemini vurgulamaktadır. Bu noktada kaygının gelişimi, çocuğun karşılaştığı içsel ve çevresel olayları sürekli tehdit unsuru olarak yorumlaması; kendisine, başkalarına ve dünyaya karşı birtakım olumsuz otomatik düşünceler şeklinde bilişsel yapılar geliştirmesi ile açıklanmaktadır (Allen ve Rapee, 2005).

Çocukların duygu durumlarını etkileyen problem çözme becerileri ve otomatik düşünceler gibi kişisel faktörlerin yanında çevresel değişkenlerden birisinin de ebeveynlerinin evliliğine dair algıladığı çatışma olduğu görülmüştür. Benzer yönde yapılan çalışmalarda ebeveyn ilişkisi ve aile içi çatışmaların çocuklarda kaygı ve depresyon ile ilişkili olduğu (Akıl, 2019; Fine, 1997), çatışmaların çocuklarda gözlenen kaygıyı yordadığı (O'Brien vd., 1995), mevcut çatışmalarının duygusal sorunların yanında bir takım fiziksel sorunlara da neden olduğu (Fincham, 2003) tespit edilmiştir. Ayrıca ebeveynlerinin çatışmasının özelliği ve çocuğun çatışmadan algıladığı tehdit, çocukta duygusal sorunlar görülmesiyle ilişkili olduğu saptanmıştır (Kızıldağ, 2006; Ulu ve Fıfıloğlu, 2002). Bunun yanında ebeveyn çatışmasına şahit olan çocukların duygusal sorun yaşayıp yaşamamaları, ebeveynlerinin çatışma çözüm tarzlarına bağlı olduğu görülmüştür (Sağkal ve Türnüklü, 2017). Literatür bulgularının da bu çalışmanın bulguları ile paralellik gösterdiği görülmektedir. Alan çalışanları bu durumun nedeni olarak; çocuğun çatışmaya şahit olması ya da çatışmaya dair algılarının oluşması ile beraber kendini güvende hissettiği aile ortamına dair duygularının sarsılmasını, sahip olunan aile ortamının bozulmasına dair düşünceleri, yaşanan çatışma ile ilişkili olmasa bile çocuğun kendini suçlamasını, çatışmanın tekrarlamasını ve geleceğe dair belirsizlikleri göstermektedir (Fincham, 1998).

Düşünce yapıları ile ilişkili olarak çocukların otomatik düşüncelerinin yanında araştırmada incelenen bir başka değişken ise ebeveynin akılcı olmayan inançlardır. Ebeveynin akılcı olmayan inançları toplam puanı çocuklardaki kaygı ile ilişkili bulunurken, model kapsamında anlamlı yol değerleri üretmediği için anne-baba olarak ayırma ihtiyacı duyulmuş ve bu değerlerden sadece babaların akılcı olmayan inançlarının yordayıcı rolüne rastlanmıştır. Konu ile ilgili yapılan bazı çalışmalarda bu bulgudan farklı olarak; ebeveynlerin anne ve baba olarak ayrı ayrı değerlendirilmesi sonucu annelerin mükemmeliyetçi inanç ve beklentileri çocukların kaygıları ile ilişkili iken babaların bu tarz inançlarının ilişkili bulunmadığı görülmüştür (Şahingiray, 2020). Fakat babaların akılcı olmayan inançları ile stres düzeyleri arasındaki ilişki annelere göre daha yüksek çıkmaktadır (Starko, 1991). Ayrıca akılcı olmayan inançlar alt boyutlarına göre mükemmeliyetçilik ve beklentiler olarak değerlendirilecek olursa çocukların yüksek beklentiler karşısında bu beklentileri karşılayamama veya ebeveyn onayını alamamaktan da endişelenebileceği düşünülmektedir. Öyle ki ebeveynlerin akılcı olmayan inançlarının, kontrolcü ebeveyn tutumlarını artırdığı (Buğa, Çekiç, Türk ve Hamamcı, 2019), çocukların psikolojik sorunlar yaşamalarının ebeveynlerin akılcı olmayan inançları ile ilişkili olduğu (Kudu-Arican ve Sayal, 2020) belirtilmektedir. Geleneksel aile yapısındaki ataerkil rol yapısı düşünüldüğünde babaların otoriter tutumları ve düşünce yapılarının çocukların kaygıları üzerinde belirleyici bir unsur olabileceği ifade edilmektedir (Bradburn, 1993). Konu ile ilgili alanyazının sınırlı olduğu, farklı değişkenleri ele alan betimsel ve deneysel çalışmaların artmasıyla bu konunun daha geniş biçimde incelenebileceği düşünülmektedir.

Ebeveyn kaygısının çocukların kaygıları üzerindeki yordayıcı rolü incelendiğinde; ebeveyn kaygısı ile çocukların kaygısının birbiriyle ilişki olduğu fakat anne-baba ölçek puanlarının modele birlikte girildiği zaman yol analizinin kabul edilebilir uyum değerleri üretmediği görülmüştür. Bu nedenle veriler anne baba olarak ayrıldığında annelerin kaygısı, geliştirilen model içinde doğrulanmasına rağmen çocukların kaygısı üzerinde belirleyici bir rol göstermemektedir. Benzer yönde farklı kaygı durumlarına yönelik yapılan çalışmalarda çocukların ayrılık kaygıları ile annelerin kaygı durumları arasında bir ilişkinin olmadığı bulunmuştur (Çıkrıkçı, 2020). Bu araştırmanın bulgularından farklı olarak ise çocuklarının kaygı puanları ile annelerin kaygı puanlarının ilişkili olduğu (Alisinanoğlu ve Ulutaş, 2003; Aslan, Aslan, Alparslan ve Ünal, 1998; Muris ve Merckelbach, 1998; Özdemir-Arslan, 2020), kaygılı annelerin çocuklarının daha kaygılı olma eğiliminde olduğu (Drake ve Ginsburg, 2011; Nazlıoğlu, 2019) tespit edilmiştir. Bulguların farklılığı konusunda söz konusu çalışmalara dahil edilen anne ve çocukların sosyo demografik değişkenlerin, ebeveyn tutumlarının etkili olabileceği düşünülmektedir.

2. Alt Probleme Ait Bulguların Yorumlanması

Bu araştırmanın ikinci alt problemi kapsamında çocuklardaki kaygının ardından incelenen bir diğer bağımlı değişken ise saldırganlıktır. Bu kapsamda yapılan analizler sonucunda saldırganlığın problem çözme becerisi ve otomatik düşünceler tarafından yordandığı buna karşın algılanan evlilik çatışması, annenin sürekli kaygısı ve babaların akılcı olmayan inançları tarafından yordanmadığı tespit edilmiştir. Bu bulgular ilk olarak anlamlı bir yordayıcı olan problem çözme becerileri açısından değerlendirildiğinde çocukların problem çözme becerilerinin saldırganlık davranışlarını negatif yönde yordadığı görülmektedir. Konu ile ilgili farklı örneklem grupları üzerinde yapılan çalışmalarda; probleme yaklaşım tarzının yapıcı ve ısrarlı olması saldırganlığı düşürürken, olumsuz, güvensiz ve sorumsuz yaklaşımın saldırganlık eğilimini artırdığı (Arslan vd., 2010) şeklindeki bulguyla benzer sonuçlara ulaşılmıştır. Aynı şekilde sorun çözme becerilerinde yaşanan güçlüklerin saldırganlığı artırdığına yönelik bulgular (Vitaro, Barker, Boivin, Brendgen ve Tremblay, 2006; Tel, 2002) bu çalışmanın bulguları ile örtüşmektedir. Betimsel çalışmaların yanında iki değişken arasındaki etkileşime yönelik yapılan deneysel çalışmalarda da çatışma çözümüne yönelik etkinliklere katılımın

saldırganlığı azalttığı görülmüştür (Güner, 2007; Koruklu, 1998). Ekolojik Model bakış açısı ile değerlendirildiğinde bireyin karşılaştığı sorunları yapıcı biçimde çözmesinin kişiler arası ilişkilere olumlu yansımaları beklenmektedir. Bu durumun zıttı olarak ise beceride yaşanan eksikliğin davranışsal veya sosyal alanlarda birtakım problemleri de beraberinde getireceği vurgulanmaktadır (Bingham, 2004). Bu sonuçlardan hareketle etkili bir biçimde sorun çözme yeteneğine sahip olan bireylerin problemlerin çözümü karşısında saldırganlık yerine yapıcı çözümlere yöneleceği söylenebilir.

Saldırganlık ile ilişkili olduğu düşünülerek araştırma kapsamında incelenen bireysel değişkenlerden bir diğeri olan çocukların sahip oldukları otomatik düşünceler; fiziksel tehdit, sosyal tehdit, kişisel başarısızlık ve düşmanlık gibi alt boyutları ile birlikte incelenmiştir. İki değişkenin hem anlamlı düzeyde ilişkili olduğu hem de çocukların otomatik düşüncelerinin saldırganlık davranışını pozitif yönde yordadığı görülmüştür. Konu ile ilgili yurt içinde ve yurt dışında yapılan çalışmalardan elde edilen sonuçlar da bu bulguları destekler niteliktedir (Fives, Kong, Fuller ve DiGiuseppe, 2010; Kurtoğlu, 2009; Schniering ve Rapee, 2004). Aynı doğrultuda yapılan çalışmalarda; çocukların ev, okul gibi ortamlarda saldırgan bir tutum sergilemesinde bilişsel işlevselliğin belirgin bir rol üstlendiği (Ercan, 2011), otomatik düşüncelerin saldırganlık ile benlik saygısı arasında aracı bir rolünün bulunduğu (Yavuzer, Karataş, Çivilidağ ve Gündoğdu, 2014) saptanmıştır. Bilişsel model farklı kişilerin aynı olaylara farklı tepkiler vermesini düşünce süreç ve işlemleri ile açıklamaktadır. Mevcut çalışma bulguları ve yapılan araştırma sonuçları bu açıdan incelendiğinde; kişilerin karşılaşmış olduğu koşulları, diğerlerine göre daha tehlikeli ve tehdit edici biçimde değerlendirmesinin sonucunda davranış olarak saldırının gelişeceği, olayların tehdit edici biçimde yorumlanmasına bağlı olarak da saldırgan tepkilerin artacağı belirtilmektedir (Burger, 2006).

Araştırmanın sonucunda, çocukların algıladığı evlilik çatışmasının saldırganlığı yordamadığı görülmüştür. Bu bulgu ile paralel olarak yapılan çalışmalarda, çocukların evlilik çatışmasına yönelik algılarının saldırganlık düzeyleri üzerinde yordayıcı rol üstlenmediği saptanmıştır (Kızıldağ ve Şendil, 2006; Sakız, 2011; Stocker, Richmond, Low, Alexander ve Elias, 2003). Ayrıca ebeveynin çatışma çözüm tarzının yanı sıra çatışma sıklığına da dikkat çeken çalışmalar, sık ama düşük şiddetteki ebeveyn çatışmalarının çocuğun davranış ve uyum sorunları ile ilişki göstermediğini fakat yüksek şiddette yaşanan düşmanlık ve fiziksel saldırganlık içeren çatışmaların çocuğun davranış ve uyum sorunları ile ilişkili olduğunu tespit etmiştir (Hoşcan, 2010; Şendil ve Kızıldağ, 2005). Bu noktada; ebeveynlerin yaşadıkları çatışmadan daha çok çatışmaya yaklaşım biçimleri, çatışmanın kişilere veya eşyalara yönelik fiziksel şiddet içermesi, ses tonunun yükselmesi gibi yaşanma şeklinin, çatışmanın sıklığının ve şiddetinin çocuklardaki problem davranışlar üzerinde belirleyici rollerinin olduğu ifade edilmektedir (Cummings ve Davies, 2014). Mevcut çalışma bulgularının tersi yönde sonuçlara ulaşılan araştırmalarda ise çocuklarının evlilik çatışmasına dair algılarının zorbaca davranışlarını yordadığı (Sayıl, Kındap-Tepe ve Kumrul, 2019), çocukların davranış ve uyum sorunları yaşamada çatışma nedeniyle kendilerini suçlamalarının etkili olduğu (Ulu ve Fışiloğlu, 2002) yönünde veriler de mevcuttur. İki değişken arası ilişkide farklı değişkenlerin aracılığını inceleyen araştırmalar ise; ebeveyn tutumlarının (Kaczynski, Lindahl, Malik ve Laurenceau, 2006) ve ebeveynlerin baş etme stratejilerinin (Shelton ve Harold, 2007) önemli bir aracı rol üstlendiğini belirlemişlerdir. Gerçekleştirilen bu çalışmada ise çocukların algıladığı evlilik çatışmasının gözlemlenen saldırganlık üzerinde doğrudan yordayıcı bir rolünün olmamasında, ebeveyn tutumlarının, çatışma biçiminin (fiziksel-sözel), çatışma şiddeti ve sıklığının, çatışma çözüm tarzının etkisinin olabileceği düşünülmektedir.

Ebeveynler ile ilgili olarak araştırmaya dâhil edilen diğer ailesel faktörler ise ebeveynlerin akılcı olmayan inançları ve kaygılarıdır. Yapılan analizler sonucunda ise iki değişkenin de gerek ebeveyn olarak birlikte değerlendirilmesi gerekse anne-baba olarak ayrı ayrı değerlendirilmesi sonucunda çocukların saldırganlıkları üzerinde anlamlı bir yordayıcı rolünün olmadığı görülmüştür. Araştırma

sonuçları ile paralel olan farklı değişkenlerle yürütülen çalışmalarda ebeveyn tutumlarına göre çocukların saldırgan davranışları bir farklılık göstermemektedir (Gülay, 2008; Tuzgöl, 1998). Bunun yanında ebeveynlerin akılcı olmayan inançları ile çocukların problem davranışlarının ilişkili olduğuna dair veriler de mevcuttur (Işıkol, 2019). Konu ile ilgili yapılan çalışmalar incelendiğinde, doğrudan bu araştırmanın örnekleme benzer düzeyde çalışma grubu veya benzer değişkenler şeklinde yapılan araştırma sayısının oldukça yetersiz olduğu gözlenmiştir. İlgili alan yazında genellikle yetişkin bireyler ve üniversite öğrencilerinin akılcı olmayan inançlarına yoğunlaşıldığı aynı şekilde ebeveyn-çocuk etkileşimine yönelik çalışmaların da geliştirilmesine ihtiyaç duyulduğu düşünülmektedir.

Sınırlılıklar ve Öneriler

Ekolojik Kuram'a dayalı olarak çocuklardaki kaygı ve saldırganlığın yordayıcı faktörlerinin incelendiği bu çalışma bazı sınırlılıklara sahiptir. Özellikle çalışma grubunun uygun örnekleme yöntemi ile İzmir ilindeki bir devlet okulunda eğitim gören öğrencilerden seçilmiş olması araştırmanın temsil gücü ve evrene genellenebilirliği açısından sınırlılıktır. Benzer şekilde okul türü ve yaş grubu açısından daha farklı gruplara ulaşılamaması, çalışma bulgularını belli bir grup ile sınırlandırmaktadır. Diğer yandan bu çalışmada veriler öz bildirim türündeki ölçekler ile toplanmıştır, verilerin gerçeği yansıtması bu noktada bir sınırlılık teşkil edebilir. Ayrıca Ekolojik Kuram'ın temel olarak çok daha geniş bir kitleye hitap ettiği düşünüldüğünde bu çalışmanın sadece belirlenen değişkenlerle ve sadece ulaşılan çevresel değişkenlerle yürütülmesi de bir diğer sınırlılıktır. Bütün bu sınırlılıklara rağmen araştırmanın kaygı ve saldırganlığın yordanmasına yönelik hem çocuklardan hem de ailelerden veri toplayarak bunları bir model üzerinde birleştirmesi neticesinde alan yazına özgün nitelikte katkı sunacağı düşünülmektedir.

Çalışma sonucunda elde edilen bulgular doğrultusunda araştırmacı ve uygulayıcılara yönelik öneriler şu şekilde sıralanabilir: Bu çalışmada çocuklardaki otomatik düşüncelerin ve problem çözme becerilerinin hem saldırganlığı hem de kaygıyı aynı anda yordadığı görülmüştür. Alanda çalışan uygulamacılar, çocuklardaki saldırganlık ve kaygıyı azaltmaya yönelik gerçekleştirecekleri çalışmalarda, çocukların olumsuz otomatik düşüncelerini değiştirmeye ve problem çözme becerilerini arttırmaya yönelik bireysel çalışmalara ya da grup çalışmalarına (psikoeğitim grupları vb.) yer verebilirler. Bu araştırma özellikle saldırgan davranış gösteren çocukların problem çözme becerilerini geliştirmesinin önemli olduğunu ve çocukların bu becerileri kazanmasına yönelik deneysel çalışmalara ihtiyaç duyulduğunu göstermektedir. Çocukların kaygılarında bireysel değişkenlerin yanı sıra aileye ait değişkenlerin de önemli olduğu görülmektedir. Bu nedenle uygulamacıların çocuklarda kaygı ile çalışırken aileleri de sürece dahil ederek eşler arasındaki evlilik çatışmalarının nasıl yönetileceği ve çocuğun bu çatışmalardan zarar görmemesi için neler yapılabileceği konusunda ebeveynlere beceri kazandırmaları önerilebilir. Ek olarak uygulamacılar, ebeveynlerin akılcı olmayan inançlarını akılcı olanlarla değiştirme konusunda ve annelerin kaygılarını daha iyi yönetme hususunda bireysel ya da grup çalışmaları planlayabilirler. Gelecek dönem çalışmalarda araştırmacılar ise, çocukların bilişsel yapıları ve sorun çözme becerileri ile saldırganlık ve kaygı ilişkisini daha kapsamlı bir biçimde anlamaya yönelik farklı modeller test edebilirler. Ayrıca çalışma kapsamında araştırma deseni nicel araştırma yöntemlerine göre tasarlanmıştır. İlerleyen dönem çalışmalarda nitel yöntemler ile özellikle ailesel değişkenlere yönelik veriler derinlemesine incelenerek çocuklardaki kaygı ve saldırganlığın gelişimine ilişkin farklı yorumlar yapılabilir. Son olarak ise bu çalışmada çocuklar haricinde ebeveynlere ulaşılmıştır. Farklı çalışmalarda Ekolojik yaklaşıma dayalı olarak ebeveynlerin yanında çocuğun etkileşimde olduğu okul ortamı, akran ilişkileri, medyanın etkisi gibi değişkenlerde sürece katılabilir.

Kaynakça

- Ağır, M. (2007). *Üniversite öğrencilerinin bilişsel çarpıtma düzeyleri ile problem çözme becerileri ve umutsuzluk düzeyleri arasındaki ilişki* (Yayımlanmamış doktora tezi). İstanbul Üniversitesi, Sosyal Bilimler Enstitüsü, İstanbul.
- Akbağ, M. (2000). *Stresle başa çıkma tarzlarının üniversite öğrencilerinde olumsuz otomatik düşünceler, transaksyonel analiz ego durumları ve bazı değişkenler açısından incelenmesi* (Yayımlanmamış doktora tezi). Marmara Üniversitesi, Sosyal Bilimler Enstitüsü, İstanbul.
- Akıl, E. (2019). *Ebeveynlerin evlilik çatışması çatışma çözüm stilleri ve çocuklarının algıladıkları kaygı düzeyleri arasındaki ilişki* (Yayımlanmamış yüksek lisans tezi). İstanbul Sabahattin Zaim Üniversitesi, Sosyal Bilimler Enstitüsü, İstanbul.
- Alfano, C. A., Beidel, D. C. ve Turner, S. M. (2002). Cognition in childhood anxiety: Conceptual, methodological, and developmental issues. *Clinical Psychology Review*, 22(8), 1209-1238. doi:10.1016/s0272-7358(02)00 205-2
- Alikaşifoğlu, M., Erginöz, E., Ercan, O., Uysal, Ö., Kaymak, D. A. ve İltter, O. (2004). Violent behavior among Turkish high school students and correlates of physical fighting. *European Journal of Public Health*, 14(2), 173-177.
- Alisinanoğlu, F. ve Ulutaş, İ. (2003). Çocukların kaygı düzeyleri ile annelerinin kaygı düzeyleri arasındaki ilişkinin incelenmesi. *Eğitim ve Bilim*, 28(128), 65-71. <http://egitimvebilim.ted.org.tr/index.php/EB/article/download/5135/1217> adresinden erişildi.
- Allen, J. L. ve Rapee R. M. (2005). Anxiety disorders. P. Graham (Ed.), *Cognitive behaviour therapy for children and families* içinde (s. 74-94). United Kingdom: Cambridge University Press.
- Aral, N., Ayhan, A., Türkmenler, B. ve Akbıyık, A. (2004). İlköğretim okullarının sekizinci sınıfına devam eden çocukların saldırganlık eğilimlerinin incelenmesi. *Çağdaş Eğitim Dergisi*, 17(25), 18-24.
- Arslan, C., Hamarta, E., Arslan, E. ve Saygın, Y. (2010). Ergenlerde saldırganlık ve kişilerarası problem çözmenin incelenmesi. *İlköğretim Online*, 9(1), 379-388. <http://dergipark.ulakbim.gov.tr/ilkonline/issue/view/50000041> 21 adresinden erişildi.
- Aslan, H., Aslan, O. Alparşlan, Z. N. ve Ünal, M. (1998). Kocaeli'nde çalışan bir grup hekimde evlilik doyumu. *Çukurova Üniversitesi Tıp Fakültesi Dergisi*, 23(4), 212-215.
- Atalan-Ergin, D. (2013). *Ankara'da yaşayan ilköğretim öğrencilerinde olumsuz otomatik düşüncelerin incelenmesi* (Yayımlanmamış yüksek lisans tezi). Ankara Üniversitesi, Eğitim Bilimleri Enstitüsü, Ankara.
- Atalan-Ergin, D. ve Kapçı, E. G. (2017). Çocuklarda olumsuz otomatik düşüncelerin yaygınlığı ve olumsuz otomatik düşüncelerin sosyodemografik ve psikolojik değişkenlerle ilişkisinin incelenmesi. *Çocuk ve Gençlik Ruh Sağlığı Dergisi*, 24(2), 105-115. http://cms.galenos.com.tr/Uploads/Article_27530/cogepderg-24-105.pdf adresinden erişildi.
- Avcı, R. (2016). Validating a measure of forms and functions of aggression in Turkish adolescents. *Revista De Cercetare Si Interventie Sociala*, 53, 114-131. http://www.rcis.ro/images/documente/rcis53_09.pdf adresinden erişildi.
- Avcı, R. ve Güçray, S. S. (2010). Şiddet davranışı gösteren ve göstermeyen ergenlerin ailelerinin aile işlevleri, aile bireylerine ilişkin problemler, öfke ve öfke ifade tarzları açısından incelenmesi. *Kuram ve Uygulamada Eğitim Bilimleri*, 10(1), 45-76.
- Battaglia, M., Garon-Carrier, G., Côté, S. M., Dionne, G., Touchette, E., Vitaro, F. ... Boivin, M. (2017). Early childhood trajectories of separation anxiety: Bearing on mental health, academic achievement, and physical health from midchildhood to preadolescence. *Depression and Anxiety*, 34(10), 918-927. doi:10.1002/da.22674
- Beck, J. S. (2014). *Bilişsel davranışçı terapi, temelleri ve ötesi* (M. Şahin, Ed.). Ankara: Nobel Akademik Yayıncılık.

- Begum, N. N. (2007). *Effect of parent involvement on math and reading achievement of young children: Evidence from the early childhood longitudinal study* (Yayımlanmamış doktora tezi). Indiana University of Pennsylvania, USA.
- Bernard, M. E. (2006). *REBT assesment and treatment with children* (A. Ellis ve M. E. Bernard, Ed.). Newyork: Springer Sicence and Business Media Inc.
- Bingham, A. (2004). *Çocuklarda problem çözme yeteneklerinin geliştirilmesi* (6. bs., A. F. Oğuzkan, Çev.). İstanbul: T. C. Milli Eğitim Bakanlığı Yayınları.
- Bora, A. (2019). *Okul öncesi eğitime devam eden çocukların kaygıları ile ebeveynlerinin kaygıları arasındaki ilişkinin incelenmesi* (Yayımlanmamış yüksek lisans tezi). Mehmet Akif Ersoy Üniversitesi, Eğitim Bilimleri Enstitüsü, Burdur.
- Bradburn, N. N. (1993). Achievement and father dominance in Turkey. *The Journal of Abnormal and Social Psychology*, 67(5), 464-468. doi:10.1037/h0043472
- Bronfenbrenner, U. (1994). Ecological models of human development. *International Encyclopedia of Education*, 3(2), 37-43. <http://www.psy.cmu.edu/~sieglar/35bronfenbrenner94.pdf> adresinden erişildi.
- Bronfenbrenner, U. ve Evans, G. W. (2000). Developmental science in the 21st century: Emerging questions, theoretical models, research designs and empirical findings. *Social Development*, 9(1), 115-125. doi:10.1111/1467-9507.00114
- Buğa, A., Çekiç, A., Türk, F. ve Hamamcı, Z. (2019). Ebeveynlerin anne babalığa ilişkin akılcı olmayan inançları ile ebeveyn davranışları. *19-22 Haziran 2019 EJER Congress bildiri kitabı* içinde (s. 68-74). Ankara: Anı Yayıncılık.
- Burger, J. M. (2006). *Kişilik/psikoloji biliminin insan doğasına dair söyledikleri* (İ. D. Erguvan, Çev.). İstanbul: Kaknüs Yayınları.
- Byrne, B. M. (2010). *Structural equation modeling with AMOS. Basic concepts, applications, and programming* (2. bs.). New York: Routledge. Taylor and Francis Group.
- Calvete, E. ve Connor-Smith, J. K. (2005). Automatic thoughts and psychological symptoms: A cross-cultural comparison of American and Spanish students. *Cognitive Therapy and Research*, 29, 201-217. doi:10.1007/s10608-0053165-2
- Cummings, E. M. ve Davies, P. T. (2014). *Çocuklar ve evlilik çatışması* (G. Şendil, Ed. ve Çev.). Ankara: Nobel Akademi Yayıncılık.
- Çeçen-Eroğul, A. R. (2013). Psychometric properties of the Children's Automatic Thoughts Scale (CATS) in Turkish children with age and gender differences. *Journal of Cognitive and Behavioral Psychotherapies*, 13, 355-370. https://www.researchgate.net/profile/Rezan_Cecen/publication/285983498 adresinden erişildi.
- Çengel-Kültür, E., Tiryaki, A. ve Ünal, F. (2003). Ayrılık kaygısı bozukluğu olan çocuklarda sosyodemografik ve klinik özellikler. *Çocuk ve Gençlik Ruh Sağlığı Dergisi*, 10(1), 3-8.
- Çıkrıkçı, A. (2020). *Okul öncesi eğitime yeni başlayan çocukların ayrılma kaygıları ile annelerinin kaygıları arasındaki ilişki* (Yayımlanmamış yüksek lisans tezi). Bursa Uludağ Üniversitesi, Eğitim Bilimleri Enstitüsü, Bursa.
- Çokluk, Ö., Şekercioğlu, G. ve Büyüköztürk, Ş. (2010). *Sosyal bilimler için çok değişkenli istatistik: SPSS ve LISREL uygulamaları*. Ankara: Pegem Akademi Yayıncılık.
- D'zurilla, T. J., Chang, E. C. ve Sanna, L. J. (2003). Self-esteem and social problem solving as predictors of aggression in college students. *Journal of Social and Clinical Psychology*, 22(4), 424-440. doi:10.1521/jscp.22.4.424.22897
- Danışık, D. N. ve Baker, E. Ö. (2005). Ergenlerde sürekli öfke- öfke ifade tarzları ve problem çözme arasındaki ilişki. *Psikiyatri Psikoloji Psikoformoloji Dergisi*, 13(3), 161-167. <http://psikiyatridizini.net/viewarticle.aspx?articl eid=5537> adresinden erişildi.

- Demir, A. (2005). Hemşirelerin vardiya ile çalışmalarının anksiyete ve arteriyel kan basıncına etkisinin irdelenmesi. *Atatürk Üniversitesi Hemşirelik Yüksekokulu Dergisi*, 8(2), 40-54. <http://e-dergi.atauni.edu.tr/ataunihem/article/view/1025000333> adresinden erişildi.
- Demirhan, S. (2019). *Ortaokul öğrencilerinin kaygı ve otomatik düşünceleri arasındaki ilişkinin incelenmesi* (Yayımlanmamış yüksek lisans tezi). İnönü Üniversitesi, Sağlık Bilimleri Enstitüsü, Malatya.
- Dervent, F., Arslanoğlu, E. ve Şenel, Ö. (2010). Lise öğrencilerinin saldırganlık düzeyleri ve sportif aktivitelere katılımla ilişkisi (İstanbul ili örneği). *Uluslararası İnsan Bilimleri Dergisi*, 7(1), 521-533.
- DeVylder, J. E. (2012). An ecological systems perspective on the clinical high risk state preceding schizophrenia onset. *Social Work in Mental Health*, 10(6), 478-495. doi:10.1080/15332985.2012.708018
- Dickstein, D. P. ve Leibenluft, E. (2006). Emotion regulation in children and adolescents: Boundaries between normalcy and bipolar disorder. *Development and Psychopathology*, 18(4), 1105-1131. doi:10.1017/s0954579406060536
- Dinçer, Ç., Baş, T., Teke, N., Aydın, E., İpek, S. ve Göktaş, İ. (2019). Okul öncesi dönem çocuklarının kişiler arası problem çözme ve sosyal becerileri ile akran ilişkilerinin değerlendirilmesi. *Abant İzzet Baysal Üniversitesi Eğitim Fakültesi Dergisi*, 19(3), 882-900. doi:10.17240/aibuefd.2019.19.49440-478714
- Drake, K. L. ve Ginsburg, G. S. (2011). Parenting practices of anxious and nonanxious mothers: A multi-method, multi-informant approach. *Child and Family Behavior Therapy*, 33(4), 299-321. doi:10.1080/07317107.2011.623101
- Du Rocher-Schudlich, T., Shamir, H. ve Cummings, E. M. (2004). Marital conflict, children's representations of family relationships and children's dispositions towards peer conflict strategies. *Social Development*, 13(2), 171-192. doi:10.1111/j.1467-9507.2004.000262.x
- Endler, N. S. ve Kocovski, N. L. (2001). State and trait anxiety revisited. *Anxiety Disorders*, 15(3), 231-245. doi:10.1016/s0887-6185(01)00060-3
- Ercan, E. (2011). *Dikkat eksikliği hiperaktivite bozukluğu tanısı almış ilköğretim öğrencilerinde saldırganlığın ailesel ve bilişsel faktörlerle modellenmesi* (Yayımlanmamış doktora tezi). Ege Üniversitesi, Sosyal Bilimler Enstitüsü, İzmir.
- Ercan, E., Ercan, E. S., Akyol-Ardıç, Ü. ve Uçar, S. (2016). Çocuklar için saldırganlık ölçeği anne-baba formu: Türkçe geçerlilik ve güvenilirlik çalışması. *Anadolu Psikiyatri Dergisi*, 17, 77-84. doi:10.5455/apd.180426
- Erden-Çınar, H. (2015). *Anne ve babası boşanma sürecinde olan 9-12 yaş çocukların, ebeveynlerinin evlilik çatışmalarını algılayış düzeyleri ile kaygı düzeyleri arasındaki ilişkinin belirlenmesi: İzmir ili örneği* (Yayımlanmamış yüksek lisans tezi). Dokuz Eylül Üniversitesi, Eğitim Bilimleri Enstitüsü, İzmir.
- Eroğlu, E. (2001). *Ailenin çocuklarda problem çözme yeteneğinin gelişmesi üzerindeki etkisi* (Yayımlanmamış yüksek lisans tezi). Sakarya Üniversitesi, Sosyal Bilimler Enstitüsü, Adapazarı.
- Erok, M. (2013). *İlişkilere ilişkin bilişsel çarpıtmalar, ilişkiye dair inançlar, kişilerarası öfke, kişilerarası ilişkiler, problem çözme ve evlilik çatışması* (Yayımlanmamış yüksek lisans tezi). Maltepe Üniversitesi, Sosyal Bilimler Enstitüsü, İstanbul.
- Fincham, F. (1998). Child development and marital relations. *Child Development*, 69(2), 543-574. doi:10.1111/j.1467-8624.1998.tb06207.x
- Fincham, F. D. (2003). Marital conflict. *Current Directions in Psychological Science*, 12(1), 23-27. doi:10.1111/1467-8721.01215
- Fine, M. A. (1997). Helping children cope with marital conflict, divorce, and remarriage. *Psychotherapy in Practice*, 3(1), 55-67. doi:10.1002/(SICI)1520-6572(199721)3:1<55::AID-SESS5>3.0.CO;2-7
- Fives, C., Kong, G., Fuller, S. ve DiGiuseppe, R. (2010). Anger, aggression, and irrational beliefs in adolescents. *Cognitive Therapies Research*, 35(3), 199-208. doi:10.1007/s10608-009-9293-3

- Frey, K. S., Hirschstein, M. K. ve Guzzo, B. A. (2000). Second step preventing aggression by promoting social competence. *Journal of Emotional and Behavioral Disorders*, 8(2), 102-112. doi:10.1177/106342660000800206
- Geçtan, E. (2015). *Psikodinamik psikiyatri ve normal dışı davranışlar* (22. bs.). İstanbul: Metis Yayınları.
- George, D. ve Mallery, M. (2010). *SPSS for windows step by step: A simple guide and reference, 17.0 update* (10. bs.). Boston: Pearson.
- Gimpel, G. A. ve Holland, M. L. (2003). *Emotional and behavioral problems of young children effective interventions in the preschool and kindergarten years*. New York: The Guilford Press.
- Greydanus, D. E., Pratt, H. D., Greydanus, S. E. ve Hoffman, A. D. (1992). Corporal punishment in school: A position paper of the society for adolescent medicine. *Journal of Adolescent Health*, 13(3), 240-246. doi:10.1016/1054-139X(92)90097-U
- Grych, J. H., Seid, M. ve Fincham, F. D. (1992). Assessing marital conflict from the child perspective: The children's perception of interparental conflict scale. *Child Development* 63(3), 558-572. doi:10.1111/j.1467-8624.1992.tb01646.x
- Gülây, H. (2008). *5-6 yaş çocuklarına yönelik akran ilişkileri ölçeklerinin geçerlik güvenirlik çalışmaları ve akran ilişkilerinin çeşitli değişkenler açısından incelenmesi* (Yayımlanmamış doktora tezi). Marmara Üniversitesi, Eğitim Bilimleri Enstitüsü, İstanbul.
- Güner, İ. (2007). *Çatışma çözme becerilerini geliştirmeye yönelik grup rehberliğinin lise öğrencilerinin saldırganlık ve problem çözme becerileri üzerine etkisi* (Yayımlanmamış doktora tezi). İnönü Üniversitesi, Sosyal Bilimler Enstitüsü, Malatya.
- Hakvoort, E., Bos, H., Van Balen, F. ve Hermanns, J. (2010). Family relationships and the psychosocial adjustment of school-aged children in intact families. *The Journal of Genetic Psychology*, 171(2), 182-201. doi:10.1080/00221321003657445
- Hamamcı, Z. ve Bağcı, C. (2017). Analyzing the relationship between parent's irrational beliefs and their children's behavioral problems and family function. *Gaziantep University Journal of Social Sciences*, 16(3), 733-740. doi:10.21547/jss.292722
- Hoşcan, S. (2010). *9-12 yaş çocuklarının evlilik çatışması algısı ile yaşam kalitesi arasındaki ilişkide ebeveyn tutumunun aracı etkisinin incelenmesi* (Yayımlanmamış yüksek lisans tezi). İstanbul Üniversitesi, Sosyal Bilimler Enstitüsü, İstanbul.
- Ishikawa, S. (2015). A cognitive-behavioral model of anxiety disorders in children and adolescents. *Japanese Psychological Research*, 57(3), 180-193. doi:10.1111/jpr.12078
- Işıkol, K. (2019). *Okul öncesi dönem çocuğu olan ebeveynlerin akılcı olmayan inançları ve ebeveynlik öz yeterlik algıları ile çocukların sosyal beceri ve problem davranışları arasındaki ilişki* (Yayımlanmamış yüksek lisans tezi). Maltepe Üniversitesi, Sosyal Bilimler Enstitüsü, İstanbul.
- Kaczynski, K. J., Lindahl, K. M., Malik, N. M. ve Laurenceau, J. P. (2006). Marital conflict, maternal and paternal parenting, and child adjustment: A test of mediation and moderation. *Journal of Family Psychology*, 20(2), 199-208. doi:10.1037/0893-3200.20.2.199
- Kağıtçıbaşı, Ç. (2014). *Yeni insan ve insanlar* (14. bs.). İstanbul: Evrim Yayınları.
- Kapçı, E. G. (2004). İlköğretim öğrencilerinin zorbalığa maruz kalma türünün ve sıklığının depresyon, kaygı ve benlik saygısıyla ilişkisi. *Ankara Üniversitesi Eğitim Bilimleri Fakültesi Dergisi*, 37(1), 1-13. doi:10.1501/egifak_0000000087
- Kapçı, E. G., İdil-Uslu, R., Sukhodolsky, D., Atalan-Ergin, D. ve Çokamay, G. (2012). Bilişsel-davranışçı terapi kaygı programının ilköğretim okulu öğrencilerinde sınanması. *Bilişsel Davranışçı Psikoterapi ve Araştırmalar Dergisi*, 1(2), 121-126.
- Kaplan, A. (2007). *Öfke yönetimi becerileri programının ilköğretim 5. sınıf öğrencilerinin saldırganlık düzeyi ve benlik saygısına etkisi* (Yayımlanmamış yüksek lisans tezi). Dokuz Eylül Üniversitesi, Eğitim Bilimleri Enstitüsü, İzmir.

- Karaceylan-Çakmakçı, F. (2005). *Çocuklarda anksiyete bozukluklarını tarama ölçeği (ÇATÖ) (Yayımlanmamış uzmanlık tezi)*. Kocaeli Üniversitesi, Kocaeli.
- Karasar, N. (2014). *Bilimsel araştırma yöntemi* (28. bs.). Ankara: Nobel Akademi Yayıncılık.
- Karataş, Z. (2011). Investigating the effects of group practice performed using psychodrama techniques on adolescents' conflict resolution skills. *Educational Sciences: Theory and Practice*, 11(2), 609-614.
- Kaya, A., Bozaslan, H. ve Genç, G. (2012). Üniversite öğrencilerinin anne-baba tutumlarının problem çözme becerilerine, sosyal kaygı düzeylerine ve akademik başarılarına etkisi. *Dicle Üniversitesi Ziya Gökalp Eğitim Fakültesi Dergisi*, 18, 208-225.
- Kaya, İ. ve Hamamcı, Z. (2011). Anne-babaların akılcı olmayan inançları ölçeği'nin geliştirilmesi. *Educational Sciences: Theory and Practice*, 11(3), 1149-1165.
- Kılıçarslan, F. (2010). *Çocuk ve aile sorunlarının terapi ile tedavisi* (2. bs.). Ankara: Nobel Akademi Yayıncılık.
- Kızıldağ, Ö. (2006). *Evlilik çatışması ile çocuklardaki davranış problemleri arasındaki ilişkinin bilişsel bağlamsal çerçeve açısından incelenmesi* (Yayımlanmamış yüksek lisans tezi). İstanbul Üniversitesi, İstanbul.
- Kızıldağ, Ö. ve Şendil, G. (2006). Evlilik çatışması ve çocuk davranış problemleri arasındaki ilişkinin bilişsel-baglamsal çerçeve açısından incelenmesi. *Psikoloji Çalışmaları*, 26, 1-20.
- Koruklu, N. (1998). *Arabuluculuk eğitiminin ilköğretim düzeyindeki bir grup öğrencinin çatışma çözme davranışlarına etkisinin incelenmesi* (Yayımlanmamış yüksek lisans tezi). Ankara Üniversitesi, Sosyal Bilimler Enstitüsü, Ankara.
- Kudu-Arıcın, A. ve Sayal, B. (2020). Psikolojik problemi olan ve olmayan çocukların anne babalarının akılcı olmayan inançları ve duygusal şemalarının karşılaştırılması. *Türkiye Bütüncül Psikoterapi Dergisi*, 3(5), 175-193. <https://dergipark.org.tr/en/pub/bpd/issue/51787/673147> adresinden erişildi.
- Kurtoğlu, E. (2009). *Lise öğrencilerinde gözlenen saldırganlık düzeylerinin otomatik düşünceler, cinsiyet ve sınıf düzeyi açısından incelenmesi* (Yayımlanmamış yüksek lisans tezi). Ondokuz Mayıs Üniversitesi, Eğitim Bilimleri Enstitüsü, Samsun.
- Leahy, R. L. (2010). *Bilişsel terapi yöntemleri* (H. Türkçapar ve E. Köroğlu, Ed. ve Çev.). Ankara: HYB Yayıncılık.
- Lee, K.-H., Baillargeon, R. H., Vermunt, J. K., Wu, H.-X. ve Tremblay, R. E. (2007). Age differences in the prevalence of physical aggression among 5-11-year-old Canadian boys and girls. *Aggressive Behavior*, 33(1), 26-37. doi:10.1002/ab.20164
- Leung, P. W. L., Hung, S., Ho, T., Lee, C., Liu, W., Tang, C. ... Kwong, S. (2008). Prevalence of DSM-IV disorders in Chinese adolescents and the effects of an impairment criterion. *European Child and Adolescent Psychiatry*, 17(7), 452-461. doi:10.1007/s00787-008-0687-7
- Little, T. D., Henrich, C. C., Jones, S. M. ve Hawley, P. H. (2003). Disentangling the "whys" from the "whats" of aggressive behaviour. *International Journal of Behavioral Development*, 27(2), 122-133. doi:10.1080/0165025024400128
- Muris, P. ve Merckelbach, H. (1998). Perceived parental rearing behavior and anxiety disorders symptoms in normal children. *Personality and Individual Differences*, 25(6), 1199-1206. doi:10.1016/s0191-8869(98)00153-6
- Nazlıoğlu, A. G. (2019). *Çocuğun ayrılık kaygısı ile annelerinin kaygı düzeyleri ve ebeveynlik tutumları arasındaki ilişki* (Yayımlanmamış yüksek lisans tezi). Hacettepe Üniversitesi, Eğitim Bilimleri Enstitüsü, Ankara.
- O'Brien, M., Bahadur, M., Gee, C., Balto, K. ve Erber, S. (1995). Child exposure to marital conflict and child coping responses as predictors of child adjustment. *Cognitive Therapy and Research*, 21, 39-59. <http://link.springer.com/article/10.1023/A:1021816225846> adresinden erişildi.
- Öner, N. ve Le Compte, A. (1985). *Durumluk - sürekli kaygı envanter el kitabı* (2. bs.). İstanbul: Boğaziçi Üniversitesi Yayınları.

- Öngider, N. (2006). *Evlili ve boşanmış ailelerde algılanan ebeveyn kabul veya reddinin çocuğun psikolojik uyumu üzerindeki etkileri* (Yayımlanmamış doktora tezi). Ege Üniversitesi, Sosyal Bilimler Enstitüsü, İzmir.
- Özbey, S. (2009). *Anaokulu ve Anasınıfı Davranış Ölçeğinin (PKBS-2) geçerlilik güvenirlik çalışması ve destekleyici eğitim programının etkisinin incelenmesi* (Yayımlanmamış doktora tezi). Gazi Üniversitesi, Eğitim Bilimleri Enstitüsü, Ankara
- Özdemir-Arslan, Ş. (2020). *Çocuk polikliniğine başvuru sırasında çocuk ve annelerin kaygı düzeylerinin incelenmesi* (Yayımlanmamış yüksek lisans tezi). Karabük Üniversitesi, Karabük.
- Öztürk, O. ve Uluşahin, N. A. (2018). *Ruh sağlığı ve bozukluklar* (15. bs.). Ankara: Hekimler Yayın Birliği.
- Özusta, Ş. (1993). *Çocuklar için Durumluk ve Sürekli Kaygı Envanteri'nin uygulama, geçerlik ve güvenirlik çalışması* (Yayımlanmamış yüksek lisans tezi). Hacettepe Üniversitesi, Sosyal Bilimler Enstitüsü, Ankara.
- Özyurt, G., Öztürk, Y. ve Akay, A. (2017). Relation of emotion regulation and empathy skills with maternal emotion regulation and attachment in children diagnosed with ADHD. *Anadolu Psikiyatri Dergisi*, 18(6). doi:10.5455/apd.247800
- Pakaslahti, L. (2000). Children's and adolescents' aggressive behavior in context: The development and application of aggressive problem-solving strategies. *Aggression and Violent Behavior*, 5(5), 467-490. doi:10.1016/s1359-1789(98)00 032-9
- Sağkal, A. S. ve Türnüklü, A. (2017). Çocukların ebeveynler arası çatışmalara ilişkin algıları: Nitel bir çalışma. *Ege Eğitim Dergisi*, 18(1), 376-407. doi:10.12984/egedf.329139
- Sakız, E. (2011). *Evlilik çatışması ve çocuk uyum problemleri arasındaki ilişkide duygusal güvenliğin ve anne kabul red algısının aracı rolünün incelenmesi* (Yayımlanmamış yüksek lisans tezi). İstanbul Üniversitesi, Sosyal Bilimler Enstitüsü, İstanbul.
- Saraçaloğlu, A. S., Serin, O. ve Bozkurt, N. (2001). Dokuz Eylül Üniversitesi Eğitim Bilimleri Enstitüsü öğrencilerinin problem becerileri ile başarıları arasındaki ilişki. *Marmara Üniversitesi Atatürk Eğitim Fakültesi Eğitim Bilimleri Dergisi*, 14, 121-134.
- Sayıl, M., Kındap-Tepe, Y. ve Kumru, A. (2019). Ebeveyn çatışması ve ergenin uyum sorunları arasındaki ilişkiler: Anne babanın kontrol uygulamalarının aracı rolü. *Türk Psikoloji Dergisi*, 34(83), 90-93. doi:10.31828/tpd1300443320180618m000005
- Schniering, C. A. ve Rapee, R. M. (2002). Development and validation of a measure of children's automatic thoughts: The Children's Automatic Thoughts Scale. *Behaviour Research and Therapy*, 40(9), 1091-1109. doi:10.1016/s0005-7967(02)00022-0
- Schniering, C. A. ve Rapee, R. M. (2004). The relationship between automatic thoughts and negative emotions in children and adolescents: A test of the cognitive content-specificity hypothesis. *Journal of Abnormal Psychology*, 113(3), 464-470. doi:10.1037/0021-843x.113.3.464
- Serin, O., Bulut-Serin, N. ve Saygılı, G. (2010). İlköğretim düzeyindeki Çocuklar için Problem Çözme Envanteri'nin (ÇPÇE) geliştirilmesi. *İlköğretim Online*, 9(2), 446-458.
- Sezer, Ö. (2010). Ergenlerin kendilik algılarının anne baba tutumları ve bazı faktörlerle ilişkisi. *Yüzüncü Yıl Üniversitesi Eğitim Fakültesi Dergisi*, 7(1), 1-19. <https://dergipark.org.tr/tr/pub/yyuefd/issue/13709/165977> adresinden erişildi.
- Sharf, R. S. (2000). *Theories of psychotherapy and counseling: concepts and cases*. New York: Warsworth and Thomson Learning.
- Shelton, K. H. ve Harold, G. T. (2007). Marital conflict and children's adjustment: The mediating and moderating role of children's coping strategies. *Social Development*, 16(3), 497-512. doi:10.1111/j.1467-9507.2007.00400.x
- Starko, T. J. (1991). *Parent stress and parent irrational beliefs: Mother father differences* (Yayımlanmamış yüksek lisans tezi). Universty of Alberta, Edmonton.

- Stocker, C. M., Richmond, M. K., Low, S. M., Alexander, E. K. ve Elias, N. M. (2003). Marital conflict and children's adjustment: Parental hostility and children's interpretations as mediators. *Social Deveelopment*, 12(2), 149-161. doi:10.1111/1467-9507.00226
- Şahin, M. (2019). Korku, kaygı ve kaygı (anksiyete) bozuklukları. *Avrasya Sosyal ve Ekonomi Araştırmaları Dergisi*, 6(10), 117-135. <https://dergipark.org.tr/tr/pub/asead/issue/50855/663245> adresinden erişildi.
- Şahin, N., Şahin, N. H. ve Heppner, P. P. (1993). The psychometric properties of the problem solving inventory in a group of Turkish universty stedents. *Cognitive Therapy and Research*, 17, 379-396. doi:10.1007/bf01177661
- Şahingiray, E. (2020). *Ebeveyn mükemmeliyetçiliğinin çocuktaki kaygı düzeyine etkisi: Çocuktaki mantık dışı inançların aracı rolü* (Yayımlanmamış yüksek lisans tezi). Işık Üniversitesi, Sosyal Bilimler Enstitüsü, İstanbul.
- Şendil, G. ve Kızıldağ, Ö. (2005). *Evlilik çatışması ve çocuk*. İstanbul: Morpa Kültür Yayınları.
- Tel, H. (2002). Gizli sağlık sorunu: Ev içi şiddet ve hemşirelik yaklaşımları. *Cumhuriyet Üniversitesi Hemşirelik Yüksek Okulu Dergisi*, 6(2), 1-9. <http://eskidergi.cumhuriyet.edu.tr/makale/609.pdf> adresinden erişildi.
- Tosun, Ü. ve Zorlu, A. (2019). İlkokul 3. sınıf öğrencilerinin kaygı ve depresyon düzeylerinin incelenmesi. *Uluslararası Kıbrıs Üniversitesi Fen-Edebiyat Fakültesi*, 25(97-1), 768-780. doi:10.22559/folklor.978
- Tuzcuoğlu, S. ve Tuzcuoğlu, N. (2005). *Davranış bozukluğu gösteren çocukları tanıma ve anlama*. İstanbul: Morpa Kültür Yayınları.
- Tuzgöl, M. (1998). *Ana-baba tutumları farklı lise öğrencilerinin saldırganlık düzeylerinin çeşitli değişkenler açısından incelenmesi* (Yayımlanmamış yüksek lisans tezi). Hacettepe Üniversitesi, Sosyal Bilimler Enstitüsü, Ankara.
- Ulu, İ. P. ve Fışiloğlu, H. (2002). The relationship between Turkish children's perceptions of marital conflict and their internalizing and externalizing problems. *International Journal of Psychology*, 37(6), 369-378. doi:10.1080/00207590244000188
- Ulu, İ. P. ve Fışiloğlu, H. (2004). Çocukların Evlilik Çatışmasını Algılaması Ölçeği'nin geçerlik ve güvenilirlik çalışması. *Türk Psikoloji Yazıları*, 7(14), 61-75.
- Uz Baş, A. ve Topçu Kabasakal, Z. (2010). İlköğretim okullarında saldırganlık ve şiddet davranışının yaygınlığı. *İlköğretim Online*, 9(1), 93-105. https://atif.sobiad.com/index.jsp?modul=makale-goruntule&id=AWXw3OVFHDbCZb_mQxfq adresinden erişildi.
- Vitaro, F., Barker, E. D., Boivin, M., Brendgen, M. ve Tremblay, R. E. (2006). Do early difficult temperament and harsh parenting differentially predict reactive and proactive aggression?. *Journal of Abnormal Child Psychology*, 34(5), 681-691. doi:10.1007/s10802-006-9055-6
- Waschbusch, D. A., Walsh, T. M., Andrade, B. F., King, S. ve Carrey, N. J. (2007). Social problem solving, conduct problems, and callous-unemotional traits in children. *Child Psychiatry and Human Development*, 37, 293-305. doi:10.1007/s10578-006-0033-6
- Yavuzer, H. (2011). *Ana-baba okulu* (15. bs.). İstanbul: Remzi Kitabevi.
- Yavuzer, Y., Karataş, Z., Çivilidağ, A. ve Gündoğdu, R. (2014). The role of peer pressure, automatic thoughts and self- esteem on adolescents' aggression. *Eurasian Journal of Educational Research*, 14(54), 61-78. doi:10.14689/ejer.2014.54.4